

---

## Чекопечатающая машина ОРИОН-100

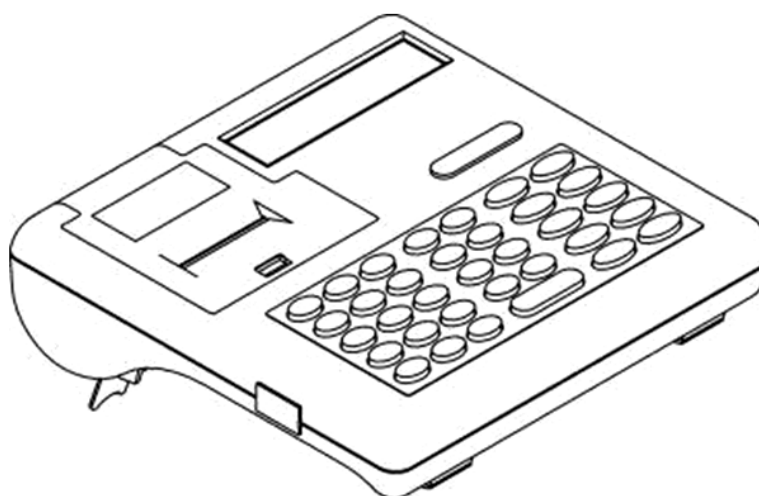

## РУКОВОДСТВО ПО ЭКСПЛУАТАЦИИ

---

ОРНК.695532.001 РЭ

По вопросам продаж и поддержки обращайтесь:

Астана +7(7172)727-132 Волгоград (844)278-03-48 Воронеж (473)204-51-73 Екатеринбург  
(343)384-55-89 Казань (843)206-01-48 Краснодар (861)203-40-90 Красноярск (391)204-63-61  
Москва (495)268-04-70 Нижний Новгород (831)429-08-12 Новосибирск (383)227-86-73  
Ростов-на-Дону (863)308-18-15-1 Самара (846)206-03-16 Санкт-Петербург (812)309-46-40  
Саратов (845)249-38-78 Уфа (347)229-48-122  
Единый адрес: [onr@nt-rt.ru](mailto:onr@nt-rt.ru) | [orion.nt-rt.ru](http://orion.nt-rt.ru)

## ОГЛАВЛЕНИЕ

ВВЕДЕНИЕ.....	4
Используемые сокращения.....	4
1 ОСНОВНЫЕ ВОЗМОЖНОСТИ ЧПМ .....	5
2 ТЕХНИЧЕСКИЕ ХАРАКТЕРИСТИКИ ЧПМ.....	6
3 КОНСТРУКЦИЯ ЧПМ.....	7
3.1 Индикатор оператора .....	8
3.2 Клавиатура ЧПМ .....	10
4 ПОДГОТОВКА К РАБОТЕ .....	11
5 ВКЛЮЧЕНИЕ ЧПМ .....	14
5.1 Активизация долговременной памяти ЧПМ.....	14
6 ВЫБОР РЕЖИМА РАБОТЫ .....	15
6.1 Режим программирования.....	16
6.1.1 Программирование текста в документе об оплате (квитанции) .....	16
6.1.2 Программирование кодов товаров (услуг) .....	18
6.1.3 Программирование конфигурации .....	19
6.1.4 Программирование паролей доступа, фамилии операторов, должностей, наименование документа .....	20
6.1.5 Программирование даты.....	21
6.1.6 Программирование параметров секций (отделов, услуг) или групп товаров (услуг) .....	21
6.1.7 Программирование разрядности вводимых сумм .....	22
6.1.8 Программирование налоговых ставок .....	22
6.1.9 Программирование времени проведения технического обслуживания .....	23
6.1.10 Программирование скидок / надбавок .....	23
6.2 Режим оформления документов об оплате (квитанций) .....	25
6.2.1 Операция оформления пробного документа об оплате (квитанции).....	25
6.2.2 Операция оформления одной продажи (работы, услуги) без использования кодов товаров (услуг) .....	26
6.2.3 Операция подсчета частных итогов .....	26
6.2.4 Операция вычисления сдачи.....	26
6.2.5 Операция оформления продаж (работ, услуг) нескольких товаров (услуг) .....	27
6.2.6 Операция продажи (работы, услуги) с использованием налогов .....	27
6.2.7 Операция оформления продаж (работ, услуг) с использованием умножения.....	27
6.2.8 Операция оформления продажи (работы, услуги) с использованием скидок / надбавок....	27
6.2.8.1 Оформление скидки / надбавки на продажу (работу, услугу).....	27
6.2.8.2 Оформление скидки / надбавки на документ об оплате (квитанцию).....	28
6.2.8.3 Аннулирование скидки / надбавки до закрытия документа об оплате (квитанции) .....	28
6.2.9 Операция повтор продажи (работы, услуги) .....	28
6.2.10 Операция аннулирования продаж (работ, услуг).....	29
6.2.11 Операция возврата товара (услуги) .....	29
6.2.12 Операция внесения в ЧПМ .....	29
6.2.13 Операция выплаты из ЧПМ .....	29
6.2.14 Оформление продаж (работ, услуг) через коды товаров (услуг).....	29

6.2.14.1	Операция оформления продажи (работы) вводом данных кодов товаров (услуг).....	29
6.2.14.2	Операция оформления продаж (работ, услуг) по кодам товаров (услуг) вводом данных сканером штрих-кодов.....	30
6.2.14.3	Операция оформления продажи (работы, услуги) по кодам товаров (услуг) вводом штрих-кода.....	30
6.2.15	Операция оформления продаж (работ, услуг) без распечатки на чековой ленте.....	31
6.2.16	Операция просмотра текущего времени и даты.....	31
6.2.17	Работа в режиме калькулятора.....	31
6.3	Режим работы с долговременной памятью.....	33
6.3.1	Активизация долговременной памяти ДП.....	33
6.3.2	Отчёт долговременной памяти по датам закрытия смен (полный / сокращённый).....	33
6.3.3	Отчёт долговременной памяти по номерам закрытия смен (полный / сокращённый).....	34
6.3.4	Подрежим контроля заводского номера ЧПМ.....	34
6.4	Режим формирования отчётов.....	35
6.4.1	Сменный отчёт.....	35
6.4.2	Отчёт по операторам.....	36
6.4.3	Отчёт по секциям (отделам, услугам).....	36
6.4.4	Отчёт продаж (работ, услуг) по кодам товаров (услуг).....	36
6.4.5	Отчёт почасовой.....	36
6.5	Режим регулирования контрастности печати.....	37
6.6	Сервисный режим.....	38
6.6.1	Тест клавиатуры.....	38
6.6.2	Тест печатающего устройства.....	38
6.6.3	Тест индикатора.....	39
6.6.4	Тест долговременной памяти (ДП).....	39
6.6.5	Тест порта связи.....	39
6.6.6	Тест флэш-памяти.....	39
6.6.7	Сброс базы данных товаров (услуг).....	40
6.6.8	Инициализация ЧПМ.....	40
7	КОДЫ ОШИБОК ЧПМ.....	41
	ПРИЛОЖЕНИЕ А.....	42
	Образцы документов для торговли, печатаемые ЧПМ «ОРИОН-100».....	42
	Образцы отчётов, печатаемые ЧПМ «ОРИОН-100».....	46
	ПРИЛОЖЕНИЕ Б.....	57
	Таблица кодов символов ЧПМ «ОРИОН-100».....	57
	ПРИЛОЖЕНИЕ В.....	58
	Программа «Конфигуратор ЧПМ ОРИОН-100».....	58
	ПРИЛОЖЕНИЕ Г.....	61
	Подключение сканера штрих-кода.....	61
	Проверка подключения сканера штрих-кодов.....	61
	ДЛЯ ЗАМЕТОК.....	62

## ВВЕДЕНИЕ

В данном руководстве вы найдете информацию, необходимую для эффективной работы и использования всех возможностей чекопечатающей машины «ОРИОН-100» (далее по тексту – ЧПМ).

Данная модель ЧПМ позволяет автоматизировать формирование документа об оплате (квитанции), выдаваемого покупателям в соответствии с законодательством РФ. ЧПМ имеет программно-аппаратный комплекс защиты информации от искажения персоналом. Формирует контрольную ленту оформленных документов с возможностью вывода на печать или индикатор. Позволяет загрузить в базу товаров (услуг) до 1500 штук с учетом цены, наименования, количества, штрих-кода. Данная модель ЧПМ позволит быстро обслужить покупателей (клиентов) и обеспечит контроль и учет товаров (услуг) на предприятии. ЧПМ не подлежит постановке на учет в налоговом органе.

Наличие встроенной аккумуляторной батареи (далее по тексту – АКБ) позволяет использовать ЧПМ при колебаниях и кратковременном пропадании сетевого напряжения и в местах, не оборудованных источником питания (например: при выездной торговле, на рынках и т.д.). Работать с данной моделью ЧПМ можно как в помещениях, так и на улице.

ЧПМ оснащена долговременной памятью (далее по тексту – ДП). ДП представляет собой комплекс программно-аппаратных средств, имеющий в своем составе накопитель ДП и накопитель базы данных товаров (услуг) и конфигурации ЧПМ.

ДП обеспечивает некорректируемую ежесуточную / ежесменную регистрацию, и энергонезависимое долговременное хранение итоговой информации, необходимой для полного учета наличных денежных расчетов.

Все элементы ДП размещены внутри опломбированного корпуса ЧПМ. Считывание информации, хранящейся в накопителе ДП, защищено специальным паролем, недоступным для оператора ЧПМ.

ЧПМ вводится в эксплуатацию в соответствии с действующими нормативными актами.

Перед началом работы полезно также ознакомиться с ОРНК.695532.001 ПС «Паспорт» на данную модель ЧПМ.

---

### *Используемые сокращения*

ЧПМ	Чекопечатающая машина
ТО	Техническое обслуживание
ОТК	Отдел технического контроля
СП	Системная плата
ПУ	Печатающее устройство
ДП	Долговременная память
АКБ	Аккумуляторная батарея

## 1 ОСНОВНЫЕ ВОЗМОЖНОСТИ ЧПМ

Документ об оплате (квитанция) – это документ, оформленный на ЧПМ в процессе проведения операций расчёта продаж (работ, услуг) и возврата продаж, (работ, услуг).

Итог сменных возвратов продаж (работ, услуг) – это сумма итогов документов, оформленных при регистрации возвратов продаж (работ, услуг) в течение смены. ЧПМ регистрирует продажи (работы, услуги) по 4 секциям (отделам, услугам), подсчитывает стоимость товаров (услуг) по цене и количеству, общую стоимость продаж (работ, услуг), размер сдачи покупателю (клиенту). ЧПМ позволяет работать двум операторам, с накоплением результатов работы по каждому оператору, с распечаткой документов об оплате (квитанций) и отчётных документов. В ЧПМ предусмотрена возможность программирования кодов товаров (услуг), величины налоговых ставок, параметров секций (отделов, услуг) или групп товаров (услуг).

Перечень возможностей ЧПМ:

- ✓ Оформление продаж (работ, услуг);
- ✓ Оформление продаж (работ, услуг) по кодам товаров (услуг);
- ✓ Оформление продаж (работ, услуг) с использованием сканера штрих-кодов;
- ✓ Расчет стоимости товара (услуги) умножением цены на количество;
- ✓ Расчет скидок / надбавок на продажу (работу, услугу) или итог по документу об оплате (квитанции);
- ✓ Расчет промежуточного итога по документу об оплате (квитанции);
- ✓ Аннулирование продаж (работ, услуг) частично или полностью до закрытия документа об оплате (квитанции);
- ✓ Операция «Возврат» с оформлением документа об оплате (квитанции);
- ✓ Возможность внесения наличных в ЧПМ и выплат из ЧПМ с распечаткой документов об оплате (квитанций);
- ✓ Исчисление запрограммированных налогов;
- ✓ Подсчёт наличных в ЧПМ;
- ✓ Вывод информации по документу об оплате (квитанции) на индикатор;
- ✓ Программирование текста в заголовке документа об оплате (квитанции);
- ✓ Программирование до 1500 кодов товаров (услуг) (цена, наименование, количество, штрих-код);
- ✓ Программирование до 4 налогов (включенных / исключенных);
- ✓ Программирование до 3 скидок / надбавок;
- ✓ Ограничение разрядности вводимой суммы;
- ✓ Блокировка продаж (работ, услуг) по секциям (отделам, услугам);
- ✓ Регистрация даты и времени продаж (работ, услуг);
- ✓ Автоматическое тестирование (самопроверка);
- ✓ Индикация текущей даты и времени;
- ✓ Выполнение арифметических операций в режиме «Калькулятор».

Вывод отчётов:

- ✓ X-отчёты (без гашения) и Z-отчёты (с гашением);
- ✓ Отчёт по долговременной памяти (ДП) (по номерам и по датам закрытия смен);

В ЧПМ предусмотрены пароли для защиты от несанкционированного доступа:

- ✓ Пароли режима оформления документов об оплате (квитанций) – 2 пароля операторов. (При работе нескольких операторов каждый из них может иметь свой пароль);
- ✓ Пароль вывода X-отчётов (пароль X) и пароль вывода Z-отчётов (пароль Z);
- ✓ Пароль доступа к режиму программирования и долговременной памяти (ДП);
- ✓ Пароль доступа к сервисному режиму.

## 2 ТЕХНИЧЕСКИЕ ХАРАКТЕРИСТИКИ ЧПМ

Рабочий температурный диапазон ЧПМ °С	от – 20 до + 40;
Габаритные размеры (Д x Ш x В), мм, не более	240 x 250 x 80;
Масса, кг, не более	1,8.

В ЧПМ «ОРИОН-100» реализована возможность комбинированного питания от:

- ✓ Внешнего стабилизированного блока питания с напряжением 15 В, силой тока 1,7 А;
- ✓ Встроенной аккумуляторной батареи (АКБ) с номинальным напряжением 6 В и ёмкостью 2,8 А/ч (автономный режим работы).

В ЧПМ «ОРИОН-100» предусмотрено переключение в автономный режим работы в случае отключения внешнего питания. В автономном режиме работы (без подзарядки) имеет возможность оформления до 1200 документов об оплате (квитанций) средней длины (по 4 продажи (работы, услуги)) в зависимости от состояния АКБ.

ЧПМ «ОРИОН-100» имеет блок долговременной памяти (ДП) с возможностью доступа к информации только по паролю с сохранностью информации сроком не менее 6 лет.

Счётчик не обнуляемого итога рассчитан на весь срок эксплуатации ЧПМ.

ЧПМ «ОРИОН-100» имеет семисегментный жидкокристаллический индикатор, предназначенный для отображения информации о текущем состоянии ЧПМ, а также о режимах работы, причинах блокировок и неисправностей в случае их возникновения, сообщений об ошибках оператора и т.п. Индикатор имеют светодиодную подсветку (опционно), обеспечивающую необходимую яркость и контрастность изображения.

ЧПМ «ОРИОН-100» оснащена надежной клавиатурой с рационально выбранным функциональным назначением и взаимным расположением клавиш. Это позволяет оператору легко и быстро освоить работу на данной модели ЧПМ. Герметичность клавиатуры позволяет работать в условиях, повышенной влажности и запылённости воздуха.

ЧПМ «ОРИОН-100» оснащена термопечатающим механизмом. Принтер распечатывает документы об оплате (квитанции) на термочувствительной бумаге (чековой ленте) шириной 57±0,25 мм или 44±0,25 мм (вида КТ55F18 фирмы «Koehler Instrument Company» или аналогичных, производства других фирм), что обеспечивает:

- ✓ Высокую скорость печати;
- ✓ Низкий уровень шума при работе;
- ✓ Простоту эксплуатации;
- ✓ Возможность работы при отрицательных температурах окружающей среды;
- ✓ Отсутствие необходимости в приобретении дополнительных расходных материалов (картриджей);
- ✓ Расход бумаги – 50 мм при нормальной длине документа об оплате (квитанции), содержащего 4 продажи (работы, услуги).

Предусмотрена возможность подключения и работы с внешними устройствами как:

- ✓ Сканер штрих-кодов (для оформления продаж (работ, услуг) по штрих-кодам товаров (услуг));
- ✓ ПЭВМ (для программирования, базы товаров (услуг), конфигурации ЧПМ и просмотра отчётов).

Малый вес и компактность ЧПМ «ОРИОН-100» делают её удобной для переноски и размещения на ограниченном пространстве.

### 3 КОНСТРУКЦИЯ ЧПМ

Внешний вид ЧПМ представлен на рисунке 1.

Рисунок 1 – Внешний вид ЧПМ «ОРИОН-100».

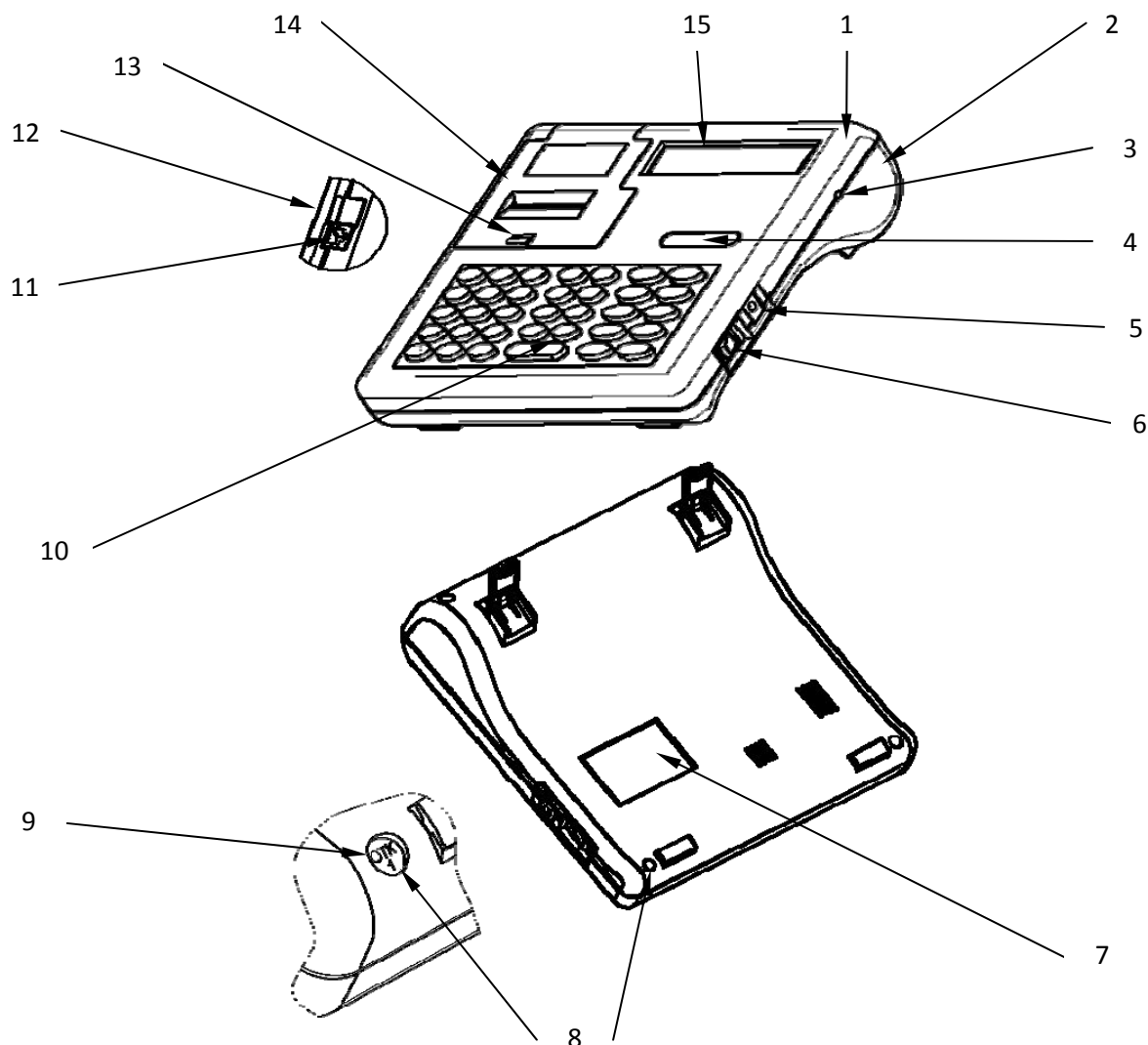

ЧПМ содержит следующие компоненты:

- 1 – Корпус;
- 2 – Основание;
- 3 – Индикатор сети (заряда АКБ);
- 4 – Товарный знак;
- 5 – Разъём питания;
- 6 – Переключатель (включения / выключения) питания;
- 7 – Шильдик (рисунок 2);
- 8 – Место заводской пломбировки;
- 9 – Образец отпечатка заводской пломбы;
- 10 – Клавиатура;
- 11 – Разъём для подключения внешних устройств (интерфейс RS-232);
- 12 – Панель с левой стороны ЧПМ;
- 13 – Замок крышки отсека принтера;
- 14 – Крышка отсека принтера;
- 15 – Индикатор.

Винт крепления основания к корпусу, расположенный на нижней крышке ЧПМ в левом нижнем углу, пломбируется предприятием-изготовителем по ГОСТ 18680-73 пломбой для исключения несанкционированного вскрытия ЧПМ.

После выполнения ремонтных работ, ТО, требующего вскрытия ЧПМ, сервисная организация обязана опломбировать ЧПМ.

**Рисунок 2 – Шильдик ЧПМ «ОРИОН-100».**



Шильдик содержит следующие компоненты:

- 1 – Наименование предприятия-поставщика;
- 2 – Знак соответствия;
- 3 – Заводской номер ЧПМ;
- 4 – Наименование и условное обозначение ЧПМ;
- 5 – Параметры питания;
- 6 – Дата выпуска.

### **3.1 Индикатор оператора**

ЧПМ имеет двенадцати разрядный цифровой индикатор оператора со служебными знаками.

Для повышения контрастности изображения индикатор оснащён светодиодной подсветкой (опционно).

На рисунке 3 показано, как выглядит индикатор и его сегменты.

**Рисунок 3 – Индикатор ЧПМ «ОРИОН-100».**

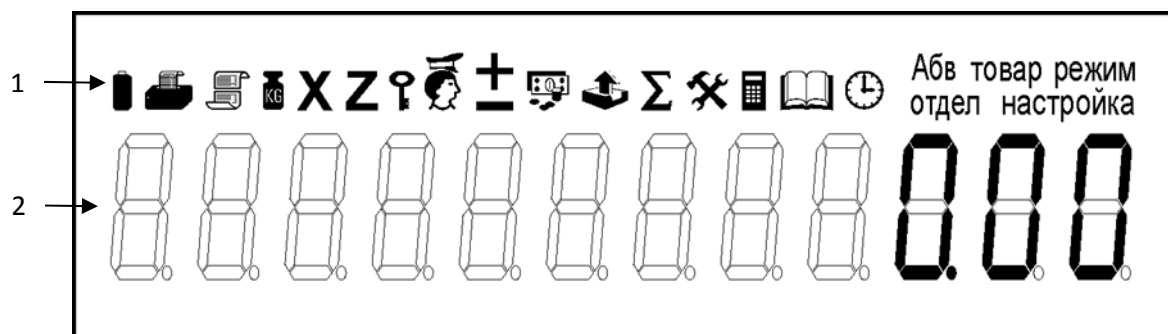

Сегменты индикатора ЧПМ содержит следующие компоненты:

- 1 – Сегмент признаков режимов (служебный разряд);
- 2 – Двенадцатиразрядный цифровой индикатор.

Значения сегмента, отображающего служебную информацию приведен в таблице 1.

Таблица 1 – Сегмент индикатора, отображающий служебную информацию ЧПМ «ОРИОН-100».

Признаки	Название
РЕЖИМ	Совместно с другим служебным символом индицирует режим работы ЧПМ;
	Режим оформления документов об оплате (квитанций);
	Режим «X-отчёт» (без гашения);
	Режим «Z-отчёт» (с гашением);
	Режим работы с долговременной памятью (ДП);
НАСТРОЙКА	Режим программирования ЧПМ;
	Сервисный режим или признак ошибки;
	Функция работы с электронным журналом;
	Функция «Внесение»;
	Функция «Выплата»;
	Функция «Калькулятор»;
	Функция «Возврат товара»;
	Функция ввода пароля доступа;
	Функция программирования заголовка документа об оплате (квитанции);
	Признак открытого документа об оплате (квитанции) в режиме оформления документов об оплате (квитанции);
	Промежуточный итог (частный итог), разрешение редактирования;
ОТДЕЛ	Оформление продаж (работ, услуг) по секции (отдел, услугу);
Абв	Признак ввода текста;
	Сумма сдачи;
	Время, дата;
ТОВАР	Оформление продаж (работ, услуг) по коду товара (услуги);
	Итог по документу об оплате (квитанции);
	Разряд аккумулятора;
	Признак режима регулирования контрастности печати;
	Признак операции оформления продаж (работ, услуг) без распечатки на чековой ленте.

### 3.2 Клавиатура ЧПМ

Клавиатура предназначена для ввода информации в ЧПМ при оформлении документов об оплате (квитанций) и других операций. ЧПМ имеет герметичную клавиатуру, состоящую из 34 клавиш, нажатие клавиш сопровождается звуковым сигналом.

Расположение клавиш показано на рисунке 4, обозначения клавиш показаны в таблице 2.

Нарушение последовательности нажатия или одновременное нажатие на несколько клавиш не приводит к нарушению работоспособности ЧПМ.

Рисунок 4 – Расположение клавиш ЧПМ «ОРИОН-100».



Таблица 2 – Обозначение клавиш ЧПМ «ОРИОН-100».

«С»	Сброс ошибочно введенных данных;
«  »	Режим калькулятора;
«↑»	Протяжка бумаги;
«0 – 9» «00»	Ввод цифровой информации;
«.»	Разделительная запятая;
«1 отд.» – «4 отд.»	Выбор секции (отдела, услуги);
«+»	Операция сложение (в режиме «Калькулятор»);
«-»	Операция вычитание (в режиме «Калькулятор»);
«*»	Операция умножение;
«Пр. итог»	Промежуточный итог;
«Итог»	Общее завершение операций (набора документа об оплате (квитанции) и т.д.), Операция равно (в режиме «Калькулятор»);
«Режим»	Выбор режима;
«Возврат»	Операция оформления возврата;
«Внесение»	Операция оформления внесения;
«Выплата»	Операция оформления выплаты;
«Аннулир.»	Аннулирование продаж (работ, услуг) по секциям (отделам, услугам) полностью на весь документ об оплате (квитанцию) или частично на выбранный товар (услугу);
«Настройка»	Функциональная клавиша, носящая вспомогательный характер;
«Эл. журнал»	Работа с электронным журналом;
«Товар»	Ввод кода цены товара (услуги);
«Налог»	Выбор налоговой ставки;
«  »	Отображение текущего времени и даты.

## 4 ПОДГОТОВКА К РАБОТЕ

1. При получении ЧПМ проверить целостность упаковки.

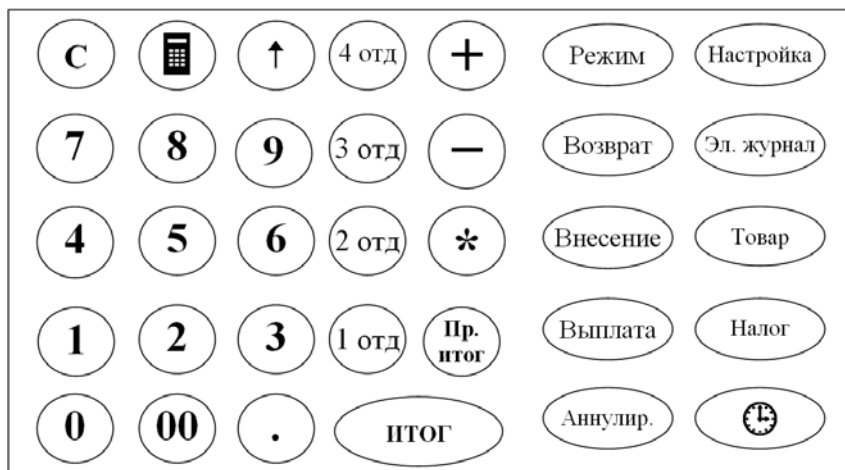
2. При распаковке ЧПМ необходимо проверить наличие комплекта поставки в соответствии с ОРНК.695532.001 ПС «Паспорт», убедиться в отсутствии внешних дефектов, которые могли возникнуть в процессе транспортирования, проверить наличие заводской пломбы (рисунок 1).

### НЕ ДОПУСКАЕТСЯ

- ✓ Размещение ЧПМ вблизи нагревательных приборов;
- ✓ Воздействие на ЧПМ атмосферных осадков.

### РЕКОМЕНДУЕТСЯ

- ✓ Защищать ЧПМ от попадания прямых солнечных лучей;
- ✓ После нахождения ЧПМ при отрицательной температуре включение её в помещении допускается после выдержки в течение не менее 3-х часов.

3. Установить ЧПМ на устойчивое основание (прилавок, стол и т.п.).

4. Протереть поверхность ЧПМ чистой мягкой тканью.

5. Проверить состояние сетевого шнура внешнего источника блока питания, подключить блок питания в разъем на корпусе ЧПМ (см. рисунок 1). Вставить вилку в сетевую розетку.

Убедиться в индикации процесса подзарядки на правой панели ЧПМ (см. рисунок 1).

Аккумулятор заряжается от внешнего блок питания (ОРНК.436241.002).

После этого возможны варианты работы:

- ✓ С аккумулятором и подключённым к сети блоком питания (в этом случае аккумулятор переключается в режим заряда);
- ✓ Без аккумулятора с подключённым к сети блоком питания;
- ✓ Только от аккумулятора.

### ПРЕДУПРЕЖДЕНИЯ:

При эксплуатации ЧПМ от внутреннего аккумулятора:

- ✓ Перед началом эксплуатации ЧПМ необходимо зарядить аккумулятор, подключив ЧПМ к сети через внешний источник не менее чем на 6 часов;
- ✓ После окончания зарядки аккумулятора светодиод на боковой стенке ЧПМ гаснет;
- ✓ При напряжении аккумулятора ниже нормы ЧПМ блокируется, и на индикаторе отображается признак « ■ », свидетельствующий о необходимости подзарядки аккумулятора.

### ОСТОРОЖНО!

- ✓ При замене аккумулятора соблюдайте полярность.
- ✓ Если аккумулятор заменен неверно, может произойти его разрушение.
- ✓ Заменяйте аккумулятор только на аккумулятор того же типа или эквивалентный, рекомендуемый изготовителем аккумулятора.
- ✓ Удаление и утилизация отработавших свой срок аккумуляторов должна обеспечиваться с соблюдением правил утилизации продуктов содержащих свинец.

6. Проверить наличие чековой ленты в термопринтере.

При необходимости заправить новый рулон шириной  $57 \pm 0,25$  или  $44 \pm 0,25$  мм:

- ✓ Открыть крышку отсека принтера (см. рисунок 1);
- ✓ При заправке бумаги шириной  $57 \pm 0,25$  мм. Вынуть катушку из отсека для бумаги, снять щеку, надеть на ось рулон бумаги, надеть щеку на ось, положить катушку обратно в отсек для бумаги. Катушку вставить, как показано на рисунке 7;

## РУКОВОДСТВО ПО ЭКСПЛУАТАЦИИ |

- ✓ При заправке бумаги шириной  $44 \pm 0,25$  мм. Вынуть катушку из отсека для бумаги, снять щеку, надеть на ось рулон бумаги, щеку следует перевернуть и надеть на ось. Катушку вставить, как показано на рисунке 7;
- ✓ Поднимите рычаг отжатия ТПГ (см. рисунок 8), что бы отвести термопечатающую головку от тянущего вала, вставить свободный конец бумаги в направляющий лоток;
- ✓ Опустите рычаг отжатия ТПГ в первоначальное положение, дав возможность термопечатающей головке прижать бумагу к тянущему валу;
- ✓ Для протяжки бумаги нажмите клавишу «↑»;
- ✓ Закрывать крышку отсека принтера.

### ВНИМАНИЕ!

- ✓ Рулон бумаги необходимо вставлять в соответствии с рисунком 5;
- ✓ Перед заправкой край чековой ленты необходимо обрезать в соответствии с рисунком 6;
- ✓ Для проверки качества печати распечатайте «пробный» документ (квитанцию) (см. раздел 6.2.1). Если не устраивают параметры печати, произвести их коррекцию.

### ПРЕДУПРЕЖДЕНИЯ:

- ✓ Не допускается работа термопринтера с неплотно прижатой термопечатающей головкой к валу или при отсутствии под термопечатающей головкой чековой ленты возможен выход из строя термопринтера!;
- ✓ Необходимо следить за тем, чтобы в процессе работы на чековой ленте не образовывались складки, морщины, надрывы и другие механические повреждения;
- ✓ Не допускается склейка чековой ленты;
- ✓ Применять рекомендованный вид бумаги, КТ55F18 фирмы «Koehler Instrument Company» или аналогичные, производства других фирм.

Рисунок 5 – Рулон бумаги вставляемый в ЧПМ.

Правильно

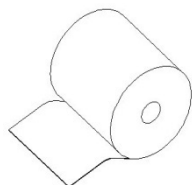

Не правильно



Рисунок 7 – Заправка бумаги в ЧПМ «ОРИОН-100».

Для бумаги шириной  $57 \pm 0,25$  мм

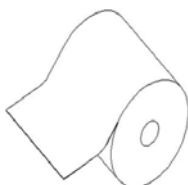
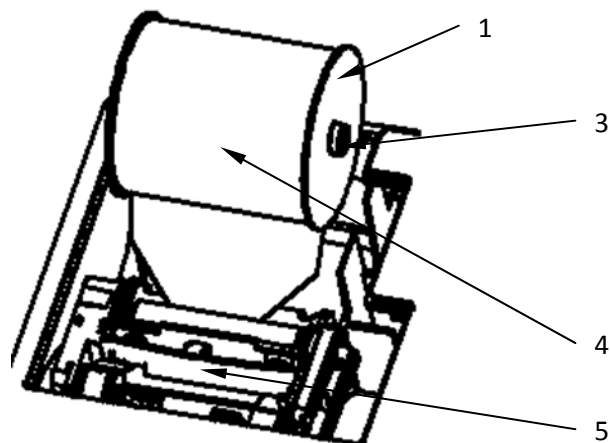

1 – Щека;

2 – Перевернутая щека;

Рисунок 6 – Варианты обрезания края ленты.

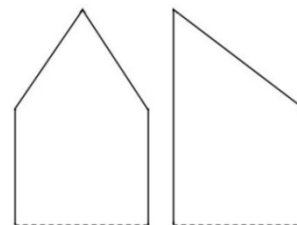

Для бумаги шириной  $44 \pm 0,25$  мм

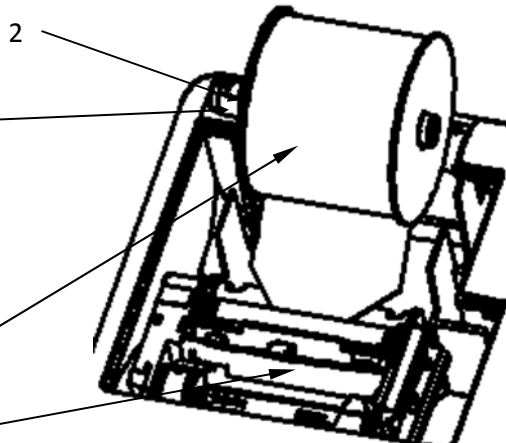

- 3 – Ось;
- 4 – Рулон бумаги;
- 5 – Печатающее устройство (принтер).

**Рисунок 8– Печатающее устройство (принтер).**

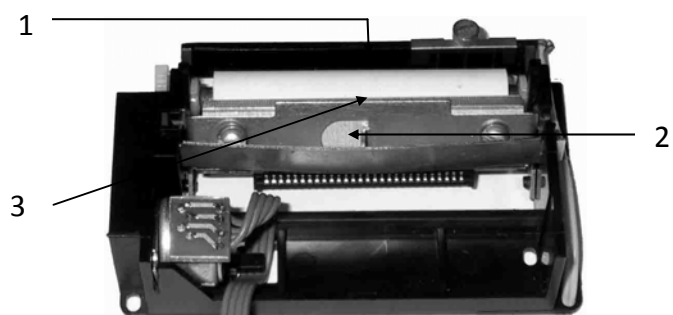

- 1 – Направляющий лоток;
- 2 – Термопечатающая головка;
- 3 – Тянувший вал.

## 5 ВКЛЮЧЕНИЕ ЧПМ

1. Включить ЧПМ переводом кнопки «вкл / выкл» питания в положение «включено».

### ВНИМАНИЕ!

- ✓ Если включение ЧПМ первое, то на индикаторе отобразится: «ОБ.СБР0С» означающее, что память ЧПМ полностью обнулена, для продолжения работы нажмите клавишу «Итог».
- ✓ Если обнуление проводится с подключённой долговременной памятью (ДП), то на индикаторе отобразится: «ОБ.СБР0С». нажмите клавишу «Итог». ЧПМ запросит пароль для проведения обнуления. Данным паролем является пароль доступа к сервисному режиму. По умолчанию «000000». Затем ЧПМ запросит ввод даты (см. раздел 6.1.5), затем времени (см. раздел 5 п.3), проанализирует записи в долговременной памяти (ДП) с автоматическим восстановлением необнуляемого итога. Затем происходит переход в режим Z-отчётов, с автоматическим проведением Z-отчёта для фиксации обнуления в долговременной памяти (ДП).

2. На индикаторе отобразится: «ОРИОН-100».

3. Затем в ЧПМ автоматически проходит тестирование аппаратной части и контроль данных на достоверность. При успешном завершении на индикаторе отображается текущая дата и время: «Д.Д.ММ.ГГ ЧЧ-ММ», где: «Д.Д.» – текущий день, «ММ» – текущий месяц, «ГГ» – текущий год, «ЧЧ-ММ» – часы и минуты. При обнаружении неисправности какого-либо узла или блока ЧПМ на индикатор будет выведено сообщение об ошибке (см. раздел 7).

### ВНИМАНИЕ!

- ✓ Если необходимо откорректируйте текущее время, при помощи цифровой клавиатуры, изменение даты возможно только в режиме программирования после проведения сменного отчёта с гашением (Z-отчёта);
- ✓ Внимательно проверьте текущую дату. Работа с неверной датой запрещается.

4. Нажмите клавишу «Итог», ЧПМ перейдёт в состояние ожидания выбора режима работы.

### **5.1 Активизация долговременной памяти ЧПМ**

Данная модель ЧПМ обеспечивает работу с активизированной и не активизированной долговременной памятью (ДП).

1. Без активизированной долговременной памяти (ДП) – режим функционирования ЧПМ до активизации долговременной памяти (ДП).

В данном варианте остаются незадействованными функции регистрации сменных отчётов в долговременной памяти (ДП).

2. С активизированной долговременной памятью (ДП) – ЧПМ, обеспечивает регистрацию итогов смен в долговременной памяти (ДП).

Активизация долговременной памяти приведено в разделе 6.3 данного руководства.

## 6 ВЫБОР РЕЖИМА РАБОТЫ

Смена режимов осуществляется периодическим нажатием на клавишу «Режим», на индикаторе отображается признак (символ) соответствующего режима и его номер:

Таблица 3 – Режимы работы ЧПМ «ОРИОН-100».

Признак режима	Название и описание режима
ВЫБОР 1 	Режим оформления документов об оплате (квитанций) – предназначен для оформления документов об оплате (квитанций);
ВЫБОР 2 	Режим X-отчёта – предназначен для вывода на печать всех отчётов без гашения;
ВЫБОР 3 	Режим Z-отчёта – предназначен для вывода на печать всех отчётов с гашением;
ВЫБОР 4 НАСТРОЙКА	Режим настройки – предназначен для конфигурирования работы ЧПМ;
ВЫБОР 5 	Режим работы с долговременной памяти – предназначен для работы с долговременной памятью (ДП).
ВЫБОР 6 	Режим настройки контрастности печати – предназначен для настройки контрастности печати;
ВЫБОР 7 	Сервисный режим (тестирование) – предназначен для тестирования узлов и блоков ЧПМ;

Для входа в выбранный режим нажмите клавишу «Итог», а затем введите пароль доступа.

Клавиши функционального управления ЧПМ приведены в таблице 4.

Таблица 4 – Клавиши функционального управления режимами в ЧПМ «ОРИОН-100».

Наименование клавиши	Действие
<b>«Итог»</b>	Подтверждение входа в режим;
<b>«Пр. итог»</b>	Перебор подрежимов;
<b>«Настройка»</b>	Распечатка списка режимов и его подрежимов для справки;
<b>«Режим»</b>	Выход из подрежима.

### ВНИМАНИЕ!

- ✓ По умолчанию выбран режим оформления документов (квитанций);
- ✓ Если пароль доступа в режим оформления документов об оплате (квитанций) не запрограммирован, то по включении ЧПМ ввод пароля первого оператора, установленный по умолчанию как «000000» осуществляется автоматически, и ЧПМ переходит в режим оформления документов об оплате (квитанций);
- ✓ По умолчанию пароли доступа ко всем режимам установлены как «000000» и, вводятся автоматически по нажатию клавиши «Итог», в режиме ввода пароля.

При первом включении необходимо войти в режим программирования ЧПМ и настроить необходимые параметры функционирования (Порядок программирования см. в разделе 6.1.):

1. Запрограммировать текущую дату (см. раздел 6.1.5).

2. Запрограммировать заголовок документа об оплате (квитанции) – наименование торгового предприятия и идентификационный номер налогоплательщика (ИНН) (см. раздел 6.1.1).

2. Запрограммировать фамилии операторов (см. раздел 6.1.4) если не предполагается заполнение данных вручную. Запрограммировать должности операторов, наименование документа если не устраивают текущие.

3. Запрограммировать наименование секций (отделов, услуг) (см. раздел 6.1.6) если не предполагается заполнение данных вручную и предполагается работа без кодов товаров (услуг). Запрограммировать коды товаров (услуг) если предполагается работа по кодам товаров (услуг) (см. раздел 6.1.2).

**ВНИМАНИЕ!**

Работа через коды товаров (услуг) возможно в следующих вариантах.

- ✓ Программируется наименование товара (услуги), цена, секция (отдел), количество, штрих-код. Товар (услуга) вызывается по внутреннему коду товара (услуги) или штрих-коду сканером. Оформление производится автоматически. Если секция (отдел) введена как «0», то ЧПМ ждёт дополнительного нажатия клавиш секций (отделов) (работа с открытой секцией (отделом)).
- ✓ Программируется наименование товара (услуги), цена и секция (отдел) не программируется. Товар (услуга) вызываются автоматически, по внутреннему коду (штрих-коду), однако ЧПМ ждёт ввода цены товара (услуги) и номера секции (отдела) (работа с открытой ценой). То есть, по сути, вызывается только наименование товара (услуги), всё остальное оформляется обычным способом.
- ✓ Если установлена опция «учёт продаж (работ, услуг) через коды товаров (услуг) с учётом количества, то необходимо вводить количество товара (услуг), которое в дальнейшем будет уменьшаться до нуля в процессе продаж товара (услуг) (после проведения Z-отчёта по кодам товаров (услуг)).

**6.1 Режим программирования**

Данный режим предназначен для программирования конфигурации ЧПМ в соответствии с требованиями торгового предприятия. Программировать ЧПМ можно и с ПЭВМ (см. Приложение В).

**ВНИМАНИЕ!**

Вход и изменение некоторых подрежимов программирования возможен только после проведения всех отчётов с гашением (Z-отчёта).

Вход в режим программирования осуществляется в соответствии с разделом 6.

**Таблица 5 – Подрежимы программирования ЧПМ «ОРИОН-100».**

Отображение на индикаторе	Название и описание подрежима	
-1-	«НАСТРОЙКА»	Программирование заголовка документа об оплате (квитанции);
-2-		Программирование кодов товаров (услуг);
-3-		Программирование конфигурации ЧПМ;
-4-		Программирование паролей доступа, фамилии операторов, должностей, наименование документа;
-5-		Программирование даты;
-6-		Блокировка ненужных секций (отделом, услуг), наименование группы товаров (услуг);
-7-		Ограничение разрядности вводимых сумм;
-8-		Программирование налоговых ставок;
-9-		Программирование времени проведения технического обслуживания;
-0-		Программирование скидок / надбавок.

**6.1.1 Программирование текста в документе об оплате (квитанции)**

Данный подрежим предназначен для программирования заголовка документа об оплате (квитанции). Заголовок документа об оплате (квитанции) делится на две части. Первая часть предназначена для программирования наименования предприятия (индивидуального предпринимателя) (до 4-х строк по 16 символов в строке). Вторая часть предназначена для программирования ИНН (5-ая строка, 16 символов в строке) и рекламного текста (6-ая строка, 16 символов в строке).

Ввод текста для программирования заголовка документа об оплате (квитанции) осуществляется с помощью цифровых клавиш. Данные для ввода текста берутся из специальной кодо-

вой таблицы символов. Каждый символ имеет двух разрядный код в соответствии с таблицей 6, подробную таблицу кодов символов см. в ПРИЛОЖЕНИИ Б. Управление вводам текста осуществляется при помощи цифровых клавиш приведенных в таблице 7.

**Таблица 6 – Таблица кодов символов при распечатке ЧПМ «ОРИОН-100».**

КОДЫ СИМВОЛОВ	
-----	
	0 1 2 3 4 5 6
00	А Б В Г Д Е Ж
07	З И Й К Л М Н
14	О П Р С Т У Ф
21	Х Ц Ч Ш Щ Ъ Ы
28	Ь Э Ю Я № *
35	( ) ! " + , -
42	. / : ; = ? @
49	\$ 0 1 2 3 4 5
56	6 7 8 9 D E G
63	I J L N Q R S
70	U V W Y Z % &
77	# ' €

**Таблица 7 – Клавиши управления ввода текста в ЧПМ «ОРИОН-100».**

Наименование клавиши	Действие
«+»	Переход на следующую запрограммированную строку;
«-»	Переход на предыдущую запрограммированную строку;
«Выплата»	Переход к редактированию предыдущего символа в строке;
«Налог»	Переход к редактированию следующего символа в строке;
«2 отд.»	Переход на следующую незапрограммированную строку;
«3 отд.»	Распечатка кодовой таблицы символов;
«4 отд.»	Переход между частями заголовка;
«Возврат»	Удаление текущей строки;
«Внесение»	Вставка новой строки между уже запрограммированными строками;
«Пр. итог»	Просмотр текущей строки с выводом её на печать;
«Итог»	Просмотр всего запрограммированного текста, Переход к началу редактирования;
«С»	Сброс ошибки, Переход к началу редактирования без вывода на печать (отмена);
«Режим»	Выход.

#### ВНИМАНИЕ!

- ✓ Для вставки латинских букв: А, В, С, Е, Н, К, М, О, Р, Т, Х используйте русские буквы идентичные по написанию латинским;
- ✓ Пробел вводится при помощи кода («33»);
- ✓ Если операции по программированию текста в документе (квитанции) (удаление строки, вставка строки, переход в конец) проходят успешно, на индикаторе отображается признак «+». В противном случае отобразится признак ошибки «✖».

Для этого необходимо:

1. Выбрать подрежим «-1-» программирования, войдите в него, нажав клавишу «Итог»;
2. На индикаторе отобразится: «-1-ХС. ХХН. КК» и признак программирования первой части заголовка документа об оплате (квитанции) «», где: «ХС» – номер строки, на которой происходит редактирование, «ХХН» – позиция редактируемого символа в строке, «КК» – код символа;

3. Запрограммируйте первую часть заголовка документа об оплате (квитанции);
4. Проверьте правильность информации, для распечатки одной запрограммированной строки нажмите клавишу «Пр. итог», для распечатки всего запрограммированного текста нажмите клавишу «Итог»;
5. Для программирования второй части заголовка документа об оплате (квитанции), нажмите клавишу «4 отд.», на индикаторе отобразится: «-1-ХС. ХХН. КК» и признак программирования второй части заголовка документа об оплате (квитанции) «»;
6. Запрограммируйте вторую часть заголовка документа об оплате (квитанции);
7. Проверьте правильность введенной информации;
8. Для выхода из подрежима нажмите клавишу «Режим».

### 6.1.2 Программирование кодов товаров (услуг)

Данный подрежим предназначен для программирования кодов товаров (услуг), которые используются для дифференцированного учета продаж (работ, услуг).







#### ПРИМЕЧАНИЕ!

Коды товаров (услуг) могут иметь внутренний учетный номер и/или штрих-код. Всего предусмотрено программирование до 1500 кодов товаров (от «0» до «1499»). Основным признаком наличия кода товара является цена и/или наименование товара (услуги).

Коды товара (услуги) в базе предусмотрены двух типов:

- ✓ Открытые, имеющие свободную цену и секцию (отдел, услугу). При оформлении документа (квитанции) запрашивают данные о цене и секции (отделе, услуге);
- ✓ Фиксированные, не требующие дополнительного ввода данных.

Для этого необходимо:

1. Выбрать подрежим «-2-» программирования, войдите в него, нажав клавишу «Итог»;
  2. На индикаторе отобразится: «-2- - - -» и признак программирования кодов товаров (услуг) «ТОВАР»;
  3. Введите код товара (услуги) (от «0» до «1499»), нажмите клавишу «Итог»;
  4. На индикаторе отобразится: « »;
  5. Для программирования названия товара (услуг) нажмите клавишу «Товар», ввод названия товара (услуги) осуществляется в соответствии с разделом 6.1.1. Для завершения программирования названия товара (услуги) нажмите клавишу «Итог»;
  6. Для программирования штрих-кода товара (услуги) с клавиатуры нажмите клавишу «», введите штрих-кода товара (услуги). Для подтверждения нажмите клавишу «Итог».
- Для программирования штрих-кода товара (услуги) сканером штрих-кодов (для подключения сканера штрих-кода см. Приложение Г) нажмите клавишу «», поднесите сканер штрих-кода к этикетке товара (см. документацию по эксплуатации сканера штрих-кодов), если все подключено правильно, то данный штрих-код будет отображен на индикаторе ЧПМ. Проверьте соответствие штрих-кода на этикетке товара – запрограммированного в ЧПМ. Для подтверждения нажмите клавишу «Итог».
7. Для программирования количества товара (услуги) нажмите клавишу «Внесение». На индикаторе отобразится « $\pm$ ». Введите количество товара (услуги). Для подтверждения нажмите клавишу «Итог».
  8. Для редактирования цены товара (услуги) (код товара (услуги) становится фиксированным) нажмите клавишу «Пр. итог», на индикаторе отобразится « $\pm$ »;
  9. На индикаторе отобразится: « X  », где: «X» – номер секции (отдела, услуги), к которой относится товар (услуга), «» – цена товара (услуги);
  10. Введите цену товара (услуги) с помощью цифровой клавиатуры ;
  11. Нажмите клавишу секции (отдела, услуги), к которой относится товар (услуга) с этим кодом;

12. Для завершения программирования кода товара (услуги) нажмите клавишу «Итог»;
13. Для распечатки запрограммированных кодов товаров (услуг) нажмите клавишу «Товар», что бы прервать распечатку нажмите клавишу «Режим»;
14. Для обнуления базы товаров (услуг) нажмите клавишу «Настройка», для подтверждения нажмите клавишу «Итог»;
15. Для выхода из подрежима нажмите клавишу «Режим».

### 6.1.3 Программирование конфигурации

Данный подрежим предназначен для настройки конфигурации ЧПМ.

Таблица 8 – Параметры конфигурации ЧПМ «ОРИОН-100».

Параметр	Значения параметров
1 – Формат ввода денежных сумм	0 – ввод в рублях, копейки вводятся после разделительной запятой (По умолчанию), 1 – ввод происходит в копейках;
2 – Режим «гастроном»	0 – один документ на несколько секций (отделов, услуг) (По умолчанию), 1 – документ на одну секцию (отдел, услугу) (режим «гастроном»);
3 – Выбор вида налога	0 – начисляемый налог, 1 – выделяемый налог (По умолчанию);
4 – Выбор вида шрифта	0 – высокий шрифт, 1 – низкий шрифт (По умолчанию);
5 – Вид использования ЧПМ	0 – для сферы торговли (По умолчанию), 1 – для сферы услуг;
6 – Размер чековой ленты	0 – широкая лента 57±0,25 мм (По умолчанию), 1 – узкая лента 44±0,25 мм;
7 – Управление подсветкой	0 – подсветка включена (По умолчанию), 1 – подсветка выключена.
8 – Вид учёта товаров (услуг)	0 – учёт товаров (услуг) по продажам (работам, услугам) (По умолчанию), 1 – учёт товаров (услуг) по остаткам.
9 – Распечатка контрольной ленты при проведении Z-отчета	0 – распечатка контрольной ленты включена (По умолчанию), 1 – распечатка контрольной ленты выключена.
0 – Оформление продаж (работ, услуг) без распечатки на чековой ленте	0 – оформление продаж (работ, услуг) без распечатки на чековой ленте заблокировано (По умолчанию), 1 – оформление продаж (работ, услуг) без распечатки на чековой ленте разрешено.
00 – Количество строк для заполнения вручную наименования товара (услуг)	0 – две строки (По умолчанию), 1 – четыре строки.

#### ПРИМЕЧАНИЕ!

Предусмотрено два вида учёта товаров (услуг):

- ✓ Без учета остатков (количество товара (услуг) в базу не вводится). Ведется просто накопление количества продаж (работ, услуг) по кодам товаров (услуг).
- ✓ Учет продаж (работ, услуг) проводится с учетом остатков (для этого необходимо обязательно запрограммировать количество каждого вида товара (услуги) в базе данных (см. раздел 6.1.2). При этом количество проданного товара (услуги) (см. раздел 6.2.14) постоянно сверяется с остатком и если остаток нулевой, то продажи через данный код блокируются. При проведении Z-отчета остатки в базе данных уменьшаются на количество продаж (работ, услуг).

**ВНИМАНИЕ!**

- ✓ Параметр «Режим «гастроном»» – при установке данного параметра, документ всегда будет содержать продажи (работы, услуги) по одной секции. При оформлении продажи (работы, услуги) в другую секцию, документ автоматически закрывается, и открывается новый, при этом подсчет итога происходит по всем оформленным документам. Применяется, если ЧПМ работает сразу на несколько секций (отделов, услуг);
- ✓ Изменение значения параметра «выбор вида налога» и «вид использования ЧПМ» возможно только после проведения сменного отчёта с гашением (Z-отчёта);
- ✓ Параметр «Режим оформления продаж (работ, услуг) без распечатки на чековой ленте ЧПМ» – предназначен для экономии чековой ленты и ускорения оформления продаж (работ, услуг), так как в соответствии с законодательством РФ документ об оплате (квитанцию) нужно выдавать по требованию покупателей.
- ✓ Параметр «Количество строк для заполнения вручную наименования товара (услуг)» – предназначен для программирования количества строк (две или четыре) для последующего заполнения вручную наименования товара (услуг).

Для этого необходимо:

1. Выбрать подрежим «-3-» программирования, войдите в него, нажав клавишу «Итог»;
2. На индикаторе отобразится: «-3- П Э», где: «П» – номер параметра, «Э» – значение параметра;
3. Введите с цифровой клавиатуры номер параметра (1 - 0, 00), который нужно изменить;
4. Для редактирования нажмите клавишу «Пр. итог», на индикаторе отобразится « ± »;
5. Введите требуемое значение параметра («0» или «1»);
6. Для завершения программирования нажмите клавишу «Итог»;
7. Для распечатки запрограммированных параметров нажмите клавишу «Итог»;
8. Для выхода из подрежима нажмите клавишу «Режим».

**6.1.4 Программирование паролей доступа, фамилии операторов, должностей, наименование документа**

Данный подрежим предназначен для изменения паролей доступа к режимам работы ЧПМ, фамилии операторов, должностей операторов, наименование документа.

**Таблица 9 – Пароли доступа к режимам работы ЧПМ по умолчанию.**

Пароль № 1 (пароль доступа в режим оформления документов (квитанций) оператора 1)	000000
Пароль № 2 (пароль доступа в режим оформления документов (квитанций) оператора 2)	100000
Пароль № 3 (пароль доступа к режиму X-отчётов, без гашения)	000000
Пароль № 4 (пароль доступа к режиму Z-отчётов, с гашением)	000000
Пароль № 5 (пароль доступа к режиму программирования)	000000
Пароль № 6 (пароль доступа к сервисному режиму ЧПМ)	000000

**ВНИМАНИЕ!**

Пароль «000000», вводится автоматически по нажатию клавиши «Итог».

Для этого необходимо:

1. Выбрать подрежим «-4-» программирования, войдите в него, нажав клавишу «Итог»;
2. На индикаторе отобразится: «-4- 1 000000» и признак пароля « P », где: «1» – номер пароля, «000000» – пароль на режим;
3. Введите номер пароля (от «1» до «6»), на индикаторе отобразится текущий пароль соответствующего доступа к режиму;
4. Для редактирования нажмите клавишу «Пр. итог», на индикаторе отобразится « ± »;

5. Введите с цифровой клавиатуры новое шестиразрядное значение пароля;

6. Повторите действия п.3 – п.5 для других паролей;

7. Для программирования должности оператора введите номер оператора («1» или «2»). Нажмите клавишу «Внесение», ввод должности осуществляется в соответствии с разделом 6.1.1. Для завершения программирования должности нажмите клавишу «Итог»;

8. Для программирования фамилии оператора введите номер оператора («1» или «2»). Нажмите клавишу «Товар» для программирования первой строки фамилии, нажмите клавишу «Налог» для программирования второй строки фамилии, ввод фамилии осуществляется в соответствии с разделом 6.1.1. Для завершения программирования фамилии нажмите клавишу «Итог»;

9. Для программирования наименования документа. Нажмите клавишу «Настройка». Ввод наименования документа в соответствии с разделом 6.1.1. Для завершения программирования должности нажмите клавишу «Итог»;

10. Для выхода из подрежима нажмите клавишу «Режим».

### 6.1.5 Программирование даты

Данный подрежим предназначен для программирования даты.

#### ВНИМАНИЕ!

- ✓ Изменение даты возможно только после проведения Z-отчёта;
- ✓ Если в ЧПМ не активизирована ДП, то разрешается вводить любую корректную дату и время. При активизированной ДП изменение даты и времени может быть выполнено только в большую сторону относительно даты и времени последнего документа, зафиксированного в ДП;
- ✓ Диапазон программирования даты равен с 12.12.04 по 31.12.98 г.г;
- ✓ При вводе даты меньшей, чем последняя дата регистрации в ДП, выдаётся сигнал ошибки и выводится предыдущая дата.

Для этого необходимо:

1. Выбрать подрежим «-5-» программирования, войдите в него, нажав клавишу «Итог»;

2. На индикаторе отобразится: «Д.Д. ММ. ГГГГ.», где: «Д.Д.» – день, «ММ.» – месяц, «ГГГГ.» – год;

3. Для редактирования нажмите клавишу «Пр. итог», замигает первая цифра дня, введите текущую дату с помощью цифровой клавиатуры;

4. Нажмите клавишу «Итог», на печать выводится сообщение:

ПОВТОРИТЕ ВВОД

5. Повторите ввод даты в соответствии с п.3, п.4;

6. Если дата запрограммирована, на печать выводится дата и время;

7. Для выхода из подрежима нажмите клавишу «Режим».

### 6.1.6 Программирование параметров секций (отделов, услуг) или групп товаров (услуг)

Данный подрежим предназначен для программирования параметров секций (отделов, услуг) или групп товаров (услуг) и для блокирования не использующихся торговым предприятием.

#### ВНИМАНИЕ!

Название секции (отдела, услуги) или группы товаров не может превышать 16 символов.

Для этого необходимо:

1. Выбрать подрежим «-6-» программирования, войдите в него, нажав клавишу «Итог»;

2. На индикаторе отобразится: «-Б-1 П» и признак «ОТДЕЛ», где: «1» – номер секции (отдела, услуги) или группы товаров (услуг), «П» – параметр секции (отдела, услуги) или групп товаров (услуг) (0 – секция (отдел, услуга) или групп товаров (услуг) открыта, 1 – секция (отдел, услуга) или групп товаров (услуг) заблокирована);

3. Нажмите клавишу необходимой секции (отдела, услуги) или группы товаров (услуг) («1 отд.» – «4 отд.»);

4. Для программирования названия секции (отдела, услуги) или групп товаров (услуг) нажмите клавишу «Товар», ввод названия секции (отдела, услуги) осуществляется в соответствии с разделом 6.1.1. Для завершения программирования названия секции (отдела, услуги) нажмите клавишу «Итог»;

5. Для блокировки секций (отделов, услуг) или групп товаров (услуг) нажмите клавишу «Пр. итог», на индикаторе отобразится «±»;

6. Введите новое значение параметра секции (отдела, услуги) или групп товаров (услуг) («0» или «1»);

7. После этого на чековой ленте распечатается список всех секций (отделов, услуг) или групп товаров (услуг) и их состояние;

8. Для выхода из подрежима с сохранением названия и параметром секции (отдела, услуги) или групп товаров (услуг) нажмите клавишу «Режим», для выхода из подрежима со сбросом запрограммированного названия и параметра секций (отделов, услуг) или групп товаров (услуг) нажмите клавишу «Настройка».

### 6.1.7 Программирование разрядности вводимых сумм

Данный подрежим предназначен для ограничения разрядности вводимых сумм продаж (работ, услуг) оператором.

Для этого необходимо:

1. Выбрать подрежим «-7-» программирования, войдите в него, нажав клавишу «Итог»;

2. На индикаторе отобразится: «-7- X» и признак разрядности вводимых сумм «Σ», где: «X» – текущая разрядность;

3. Для редактирования нажмите клавишу «Пр. итог», на индикаторе отобразится «±»;

4. Введите разрядность вводимых сумм («1» – «7»);

5. Для завершения программирования нажмите клавишу «Итог»;

6. Для выхода из подрежима нажмите клавишу «Режим».

### 6.1.8 Программирование налоговых ставок

Данный подрежим предназначен для программирования 4 налоговых ставок (в процентах), и их названий для осуществления правильной идентификации названия налогов в документе.

#### ВНИМАНИЕ!

- ✓ Тип налогов по умолчанию – включенные;
- ✓ Длина названия налога равна трём символам, например «НДС» или «НСП»;
- ✓ Название налогов программируется сразу в одну 16 символьную строку, где:

1 – 3 символ	название первого налога;
4 – 6 символ	название второго налога;
7 – 9 символ	название третьего налога
10 – 12 символ	название четвертого налога;
13 – 16 символ	не используется.

- ✓ К названию налога автоматически добавляется его учетный номер – «НДС1»;
- ✓ В случае если название налога не введено, то оно устанавливается по умолчанию как «НС №X», где: «НС» – «налоговая ставка», «№X» – номер налога.

Для этого необходимо:

1. Выбрать подрежим «-8-» программирования, войдите в него, нажав клавишу «Итог»;
2. На индикаторе отобразится: «-8- НС -»;
3. Для программирования названия налоговых ставок нажмите клавишу «Товар» (порядок программирования смотри раздел 6.1.1). Для выхода с сохранением запрограммированных названий налогов нажмите клавишу «Режим», для выхода со сбросом запрограммированных названий налогов нажмите клавишу «Настройка»;
4. Для программирования процентов налоговой ставки, введите при помощи клавиш («1» – «5») номер налога, значение которого необходимо изменить, на индикаторе отобразится: «-8- НСХ 0.00», где «НСХ» – номер налога, «0.00» – ставка налога в процентах;
5. Для редактирования нажмите клавишу «Пр. итог», на индикаторе отобразится «±»;
6. Введите с помощью цифровой клавиатуры значение налога в процентах, для обнуления налога нажмите клавишу «С». Для выхода с сохранением запрограммированных налоговых ставок нажмите клавишу «Итог»;
7. Для распечатки всех запрограммированных налоговых ставок и их наименования нажмите клавишу «Налог»;
8. Для выхода из подрежима нажмите клавишу «Режим».

### 6.1.9 Программирование времени проведения технического обслуживания

Данный подрежим предназначен для программирования периода проведения ТО ЧПМ.

#### ВНИМАНИЕ!

- ✓ Количество оставшихся смен до проведения ТО уменьшается по мере проведения сменных отчётов с гашением. При количестве смен равных нулю, при вводе в режим оформления документов об оплате (квитанций), на чековой ленте будет печататься предупреждение о необходимости проведении технического обслуживания ЧПМ;
- ✓ После достижения счетчиком количества смен до ТО значения «0», при оформлении любого документа об оплате (квитанции) в режиме оформления документов об оплате (квитанций) перед заголовком документа (квитанции) печатается предупреждение о необходимости проведения ТО.

Для этого необходимо:

1. Выбрать подрежим «-9-» программирования, войдите в него, нажав клавишу «Итог»;
2. На индикаторе отобразится: «-9- Ч.Г. 254», где: «254» – количество смен (гашений) до проведения ТО (254 – цифра, установленная по умолчанию);
3. Для редактирования нажмите клавишу «Пр. итог», на индикаторе отобразится «±»;
4. Введите количество смен до проведения технического обслуживания;
5. Для завершения программирования нажмите клавишу «Итог»;
6. Для выхода из подрежима нажмите клавишу «Режим».

### 6.1.10 Программирование скидок / надбавок

Данный подрежим предназначен для программирования скидок / надбавок.

#### ПРИМЕЧАНИЕ!

- ✓ Предусмотрена возможность оформления скидок / надбавок как на продажу (работу, услугу), так и на весь документ об оплате (квитанцию) в целом;
- ✓ Скидки/надбавки могут быть фиксированными или свободными;
- ✓ Учет производится отдельно по трем скидкам и трем надбавкам.

Для этого необходимо:

1. Выбрать подрежим «-0-» программирования, войти в него, нажав клавишу «Итог»;

2. На индикаторе отобразится: «-С- -», где: «-С-» – режим программирования «скидок» установленный по умолчанию. Переключение между скидками / надбавками осуществляется с помощью клавиш «+» или «-». При выборе надбавок на индикаторе отобразится: «-Н- -», где: «-Н-» – режим программирования «надбавок»;

3. Проверить запрограммированную информации о скидках / надбавках, для этого необходимо распечатать текущие размеры скидок / надбавок, нажать клавишу «Настройка», на печать выводится сообщение:

СКИДКА	
-% 1	СВОБОДНАЯ
-% 2	*20.00
-% 3	*15.50
НАДБАВКА	
+% 1	СВОБОДНАЯ
+% 2	*20.00
+% 3	*15.50

– пример отображения свободной скидки;

– пример отображения скидки в размере 20%;

– пример отображения скидки в размере 15,5%;

– пример отображения свободной набавки;

– пример отображения набавки в размере 20%;

– пример отображения набавки в размере 15,5%.

### ВНИМАНИЕ!

- ✓ Скидка или надбавка, имеющая нулевой размер, интерпретируется как «Свободная», т.е. при оформлении документа об оплате (квитанции) разрешается ввод любой величины от 0.01% до 100.00%.
- ✓ По умолчанию все скидки / надбавки установлены как «Свободные».

4. При помощи клавиш 1, 2 или 3 выбрать номер скидки / надбавки. На индикаторе отобразится текущий размер скидки/надбавки в виде «-\* Н 0.00» «\*» – обозначение режима скидка / надбавка, «Н» – номер выбранной скидки / надбавки, «0.00» – процентная ставка скидки / надбавки;

5. Для редактирования нажать клавишу «Пр. итог», на индикаторе отобразится «±». Затем с помощью цифровой клавиатуры ввести новую скидку / надбавку в процентном отношении, и нажать клавишу «Итог», на печать выводится сообщение о запрограммированной скидке / надбавке в виде:

-% 1	*20.00
------	--------

– пример: скидка № 1 запрограммированная в размере 20%.

6. При необходимости повторить действия п.2 – п.5 для программирования других скидок / надбавок;

7. Для преобразования фиксированной скидки / надбавки в «свободную» следует выбрать нужную скидку / надбавку, после чего войти для её редактирования, и нажать клавишу «С» для сброса фиксированной скидки / надбавки;

8. Для выхода из подрежима нажать клавишу «Режим».

## 6.2 Режим оформления документов об оплате (квитанций)

Данный режим предназначен для проведения денежных операций.

Таблица 10 – Операции, осуществляемые в режиме оформления документов об оплате (квитанций).

Виды операций	Название и описание операции
Оформления продаж (работ, услуг)	оформление продаж (работ, услуг);
	оформление оплаты и учет денежных сумм;
	оформление продаж (работ, услуг) по коду (штрих-коду) товара (услуги);
	оформление скидок / надбавок на продажу (работу, услугу) или итог по чеку;
	автоматический подсчет суммы сдачи;
	повтор последний продажи (работы, услуги)
Связанные, с оформлением продаж (работ, услуг)	оформление и печать в режиме «гастроном»;
	оформление документов (квитанций) без распечатки на чековой ленте;
	автоматический подсчет и индикация общего и частного итогов;
	умножение цены на количество товара (услуги);
	начисление (выделение) и учет установленных налоговых ставок;
	ввод и печать количества товара (услуг) данного типа;
	оформление продажи сканером штрих-кодов;
Сторнирование	аннулирование продажи (работы, услуги) внутри документа;
	возврат товара (услуги);
Не связанные с оформлением продаж (работ, услуг)	внесение наличных из ЧПМ с распечаткой соответствующего документа;
	выплата наличных из ЧПМ с распечаткой соответствующего документа;
Информационные	просмотр текущей даты и времени (часы с календарём);
	арифметические операции с помощью встроенного калькулятора;
	определить работоспособность ЧПМ по кодам ошибок;
	просмотр документов из электронного журнала.

Вход в данный режим осуществляется в соответствии с разделом 6.

При входе в режим оформления документов об оплате (квитанций) на индикаторе отобразится: « 0.00 ».

### ВНИМАНИЕ!

Если во время оформления документа (квитанции) ЧПМ выключится, то при следующем возобновлении работы, на печать выводятся сообщение в виде:

АВАР ВЫКЛЮЧЕНИЕ

После чего ЧПМ продолжает работу с последней проведенной операции.

### 6.2.1 Операция оформления пробного документа об оплате (квитанции)

Данная операция служит для оформления пробного документа об оплате (квитанции).

### ВНИМАНИЕ!

Пробный (нулевой) документ об оплате (квитанция) – это документ без продаж (работ, услуг) или документ с нулевым итогом, так как данные по этому документу не влияют на изменение данных в ДП.

Для этого необходимо:

1. Войти в режим оформления документов об оплате (квитанций);
2. На индикаторе отобразится: « 0.00 »;
3. Для закрытия пробного документа об оплате (квитанции) нажмите клавишу «Итог».

### 6.2.2 Операция оформления одной продажи (работы, услуги) без использования кодов товаров (услуг)

Данная операция служит для оформления документа об оплате (квитанции) на одну продажу (работу, услугу).

#### ВНИМАНИЕ!

В режиме «гастроном» информация по всем документам (квитанциям) отображается только на индикаторе.

Для этого необходимо:

1. Войти в режим оформления документов об оплате (квитанций);
2. Введите сумму продажи (работы, услуги) с цифровой клавиатуры (не более 7 цифр с учетом 2 знаков после запятой);
3. Нажмите клавишу требуемой секции (отдела, услуги) («1 отд.» – «4 отд.»), на индикаторе отобразится: « X. XX.XX», где «X.» – номер секции, «XX.XX» сумма продажи (работы, услуги);
4. Для закрытия документа об оплате (квитанции) нажмите клавишу «Итог», на печать выведется итоговая сумма по документу об оплате (квитанции), на индикаторе отображается итоговая сумма по документу об оплате (квитанции) и признак суммы «  $\Sigma$  ».

### 6.2.3 Операция подсчета частных итогов

Данная операция служит для осуществления подсчета и печати частных итогов по документу об оплате (квитанции).

#### ВНИМАНИЕ!

В режиме «гастроном» информация по промежуточному итогу отображается только на индикаторе, а в документе (квитанции) не распечатывается.

Для этого необходимо:

1. При открытом документе об оплате (квитанции) нажмите клавишу «Пр. итог»;
2. Это приводит к подсчёту и распечатке в документе об оплате (квитанции) промежуточного итога с выводом на печать, на индикаторе отобразится: « XX.XX» и признак «  $\pm$  », где «XX.XX» – сумма промежуточного итога;
3. При необходимости можно произвести операцию вычисления сдачи (см. раздел 6.2.4);
4. Для закрытия документа об оплате (квитанции) нажмите клавишу «Итог».

### 6.2.4 Операция вычисления сдачи

Данная операция служит для вычисления сдачи по внесённой сумме после открытия документа об оплате (квитанции) и оформления продаж (работ, услуг).

#### ВНИМАНИЕ!

В режиме «гастроном» сумма сдачи по всем документам (квитанциям) отображается только на индикаторе.

Для этого необходимо:

1. При открытом документе об оплате (квитанции) нажмите, клавишу «Пр. итог»;
2. Это приводит к подсчёту и распечатке в документе об оплате (квитанции) промежуточного итога с выводом на печать, на индикаторе отобразится: « XX.XX», где «XX.XX» сумма промежуточного итога и признак частного итога «  $\pm$  »;
3. Сумма, вносимая покупателем для оплаты, вводится с клавиатуры;
4. Для закрытия документа об оплате (квитанции) нажмите клавишу «Итог», на печать выводится внесённая сумма и сумма сдачи, на индикаторе отображается внесённая сумма, сдача и признак «  ».

### 6.2.5 Операция оформления продаж (работ, услуг) нескольких товаров (услуг)

Данная операция служит для оформления в одном документе об оплате (квитанции) несколько продаж (работ, услуг), как по одной секции (отделу, услуге), так и по разным секциям (отделам, услугам).

Для этого необходимо:

1. Провести операции оформления продаж (работ, услуг), в соответствии с разделом 6.2.2.

### 6.2.6 Операция продажи (работы, услуги) с использованием налогов

Данная операция служит для оформления продаж (работ, услуг) с использованием налогов.

1. Для исключенных налогов необходимо:

1.1. Оформите продажу (работу, услугу), нажмите клавишу «Налог», на индикаторе отобразится: «НС –»;

1.2. Введите номер налога с помощью клавиш «1» – «4»;

1.3. Для закрытия документа об оплате (квитанции) нажмите клавишу «Итог», или продолжите оформление продаж (работ, услуг) в соответствии с предыдущими разделами.

2. Для включенных налогов необходимо:

2.1. Оформите продажу (работу, услугу), и налог рассчитывается автоматически, причем номер налога будет соответствовать номеру секции (отдела, услуги). Данные по включенным налогам распечатываются в конце документа об оплате (квитанции) по его завершению;

2.2. Для закрытия документа об оплате (квитанции) нажмите клавишу «Итог», или продолжите оформление продаж (работ, услуг) в соответствии с предыдущими разделами.

### 6.2.7 Операция оформления продаж (работ, услуг) с использованием умножения

Данная операция служит для оформления продаж (работ, услуг) с использованием умножения.

Для этого необходимо:

1. Введите количество товара (услуги), которое может быть как целым, так и дробным. Разрешается ввод числа с двумя знаками после запятой;

2. Нажмите клавишу «\*», после чего введите с клавиатуры стоимость товара (услуги) или код товара (услуги) (см. раздел 6.2.14);

3. Нажмите необходимую клавишу секции (отдела, услуги) «1 отд.» – «4 отд.»;

4. Для закрытия документа об оплате (квитанции) нажмите клавишу «Итог», или продолжите оформление продаж (работ, услуг) в соответствии с предыдущими разделами.

### 6.2.8 Операция оформления продажи (работы, услуги) с использованием скидок / надбавок

Данная операция служит для оформления продажи (работы, услуги) с использованием скидок / надбавок. Предусмотрена возможность оформления скидок/надбавок как на продажу (работу, услугу), так и на весь документ об оплате (квитанцию) в целом. Скидки / надбавки могут быть фиксированными или свободными. Учет производится по трём скидкам и трём надбавкам.

#### 6.2.8.1 Оформление скидки / надбавки на продажу (работу, услугу)

Для этого необходимо:

1. Оформить продажу (работу, услугу) в соответствии с выше изложенными разделами;

2. Для оформления скидки нажать клавишу «–», для оформления надбавки клавишу «+» в случае выбора скидки на индикаторе отобразится: « С –» и признак скидки «—», в случае выбора надбавки на индикаторе отобразится: « Н –» и признак надбавки «+»;

3. Ввести номер скидки / надбавки при помощи клавиш «1», «2» или «3»;

4. Если размер скидки / надбавки фиксирован, то ККМ оформит соответствующую операцию с выводом на индикатор и документ об оплате (квитанцию) величины скидки / надбавки;

5. Если скидка / надбавка свободная то ККМ запросит ввод размера в процентах, в случае выбора скидки на индикаторе отобразится: « \* С 00 » и признак скидки « — » в случае выбора надбавки на индикаторе отобразится: « \* Н 00 » и признак надбавки « + », где « \* » – номер выбранной скидки/надбавки, « 00 » – запрос на ввод скидки/надбавки в процентах;

6. С помощью цифровой клавиатуры ввести размер скидки / надбавки и нажать клавишу «Итог». При этом на индикаторе отобразится величина скидки / надбавки а на печать выводится сообщение:

При оформлении скидки.

-% X	YYY.YY
СКИД.	ZZZ.ZZ

где: «X» номер скидки, «YYY.YY» размер в процентах;  
где: «СКИД.» – обозначение скидки, «ZZZ.ZZ» рассчитанная величина.

При оформлении надбавки.

+% X	YYY.YY
НАД.	ZZZ.ZZ

где: «X» номер надбавки, «YYY.YY» – размер в процентах;  
где: «НАД.» обозначение надбавки, «ZZZ.ZZ» рассчитанная величина.

7. Для закрытия документа об оплате (квитанции) нажать клавишу «Итог», или продолжить оформление продаж (работ, услуг) в соответствии с предыдущими разделами.

### 6.2.8.2 Оформление скидки / надбавки на документ об оплате (квитанцию)

Для этого необходимо:

1. При открытом документе об оплате (квитанции) нажать, клавишу «Пр. итог»;
2. Далее в соответствии с разделом 6.2.8.1 с п.2 по п.7.

### 6.2.8.3 Аннулирование скидки / надбавки до закрытия документа об оплате (квитанции)

Если скидка / надбавка оформлена ошибочно, то предусмотрена возможность отмены данной операции. Причем аннуляция проводится вводом величины скидки / надбавки, а не процентов.

#### ВНИМАНИЕ!

В связи с тем, что скидка / надбавка на весь документ об оплате (квитанцию) для дальнейшего учета раскидывается пропорционально по всем секциям (отделам, услугам) внутри документа об оплате (квитанции), то при необходимости аннулировать данную операцию нужно отдельно по каждой секции (отделу услуге).

Для этого необходимо:

1. Нажать клавишу «Аннулир.». На индикаторе отобразится «ЯНН 0.00»;
2. Для аннуляции скидки нажать клавишу «-», для аннуляции надбавки клавишу «+»;
3. Ввести номер скидки / надбавки. Причем номер должен соответствовать номеру скидки / надбавки в документе об оплате (квитанции), которую необходимо отменить;
4. При этом на индикаторе высветится: «ЯНН X С 0.00» при оформлении аннулирование скидке или «ЯНН X Н 0.00» при аннулировании надбавки, где «X» – номер скидки / надбавки;
5. Ввести аннулируемую сумму скидки / надбавки. Нажать клавишу секции (отдела, услуги), по которой была оформлена скидка / надбавка на продажу (работу, услугу);
6. Для закрытия документа об оплате (квитанции) нажать клавишу «Итог», или продолжить оформление продаж (работ, услуг) в соответствии с предыдущими разделами.

### 6.2.9 Операция повтор продажи (работы, услуги)

Данная операция служит для повтора продажи (работы, услуги) с той же ценой внутри документа об оплате (квитанции).

Для этого необходимо:

1. Для повтора предыдущей продажи (работы, услуги) внутри документа об оплате (квитанции) нажмите клавишу секции (отдела, услуги) без предварительного набора цены. Произойдет, оформление другой продажи (работы, услуги) с той же ценой.

### 6.2.10 Операция аннулирования продаж (работ, услуг)

Данная операция служит для аннулирования суммы продажи (работы, услуги) до закрытия документа об оплате (квитанции).

Для этого необходимо:

1. При открытом документе об оплате (квитанции) нажмите клавишу «Аннулировать»;
2. На индикаторе отобразится: «РН 00»;
3. Введите аннулируемую сумму;
4. Нажмите клавишу секции (отдела, услуги), по которой была оформлена продажа (работа, услуга);
5. Если необходимо аннулировать налоговую ставку, то нажмите клавишу «Налог» и его номер (от «1» до «5»);
6. Для закрытия документа об оплате (квитанции) нажмите клавишу «Итого».

### 6.2.11 Операция возврата товара (услуги)

Данная операция служит для выплаты денежных средств по возвращаемому товару (услуге).

#### ВНИМАНИЕ!

Данная операция не уменьшает итог продаж, следовательно, не изменяет итоговой суммы, записываемой в долговременную память.

Для этого необходимо:

1. Нажмите клавишу «Возврат», на индикаторе отобразится: и признак «↕»;
2. Введите сумму возврата и номер секции (отдела, услуги) или код товара (услуги).

### 6.2.12 Операция внесения в ЧПМ

Данная операция служит для внесения денежных средств не связанных с продажами (работами, услугами).

Для этого необходимо:

1. Нажмите клавишу «Внесение», на индикаторе отобразится: и признак «+»;
2. Введите необходимую вносимую сумму;
3. Для закрытия документа об оплате (квитанции) нажмите клавишу «Итого».

### 6.2.13 Операция выплаты из ЧПМ

Данная операция служит для выплаты из ЧПМ наличных денег.

Для этого необходимо:

1. Нажмите клавишу «Выплата», на индикаторе отобразится: и признак «-»;
2. Введите необходимую выплачиваемую сумму;
3. Для закрытия документа об оплате (квитанции) нажмите клавишу «Итого».

### 6.2.14 Оформление продаж (работ, услуг) через коды товаров (услуг)

В данной модели ЧПМ предусмотрено оформление продаж (работ, услуг) через коды товаров (услуг) (см. раздел 6.1.2) с последующим их учетом (см. раздел 6.1.3).

Существует три способа оформления продажи (работы, услуги) товаров (услуг), их кодами.

- ✓ При помощи сканера штрих-кода;
- ✓ При помощи ввода с цифровой клавиатуры кода товара;
- ✓ При помощи ввода с цифровой клавиатуры штрих-кода.

#### 6.2.14.1 Операция оформления продажи (работы) вводом данных кодов товаров (услуг)

Данная операция служит для оформления продаж (работ, услуг) с использованием кодов товаров (услуг).

Для этого необходимо:

1. Нажмите клавишу «Товар», на индикаторе отобразится: « -- » и признак «товар»;

2. Введите код товара (услуги) (от «0» до 1499);
3. Если код товаров (услуг) с открытой секцией (отделом), то необходимо ввести номер секции (отдела).
4. Если код товара (услуги) с открытой ценой, то необходимо ввести цену товара (услуги) и секцию (отдел).
5. Для закрытия документа об оплате (квитанции) нажмите клавишу «Итог», или продолжите оформление продаж (работ, услуг) в соответствии с предыдущими разделами.

### *6.2.14.2 Операция оформления продаж (работ, услуг) по кодам товаров (услуг) вводом данных сканером штрих-кодов*

Данная операция служит для оформления продаж (работ, услуг) сканером штрих-кодов.

#### **ВНИМАНИЕ!**

Для использования данной функции к ККМ должен быть подключены сканер штрих-кода, имеющий для передачи данных последовательный интерфейс «RS-232».

Для этого необходимо:

1. Подключить сканер штрих-кода к настроенному порту связи ЧПМ (см. Приложение Г);
2. Войти в режим оформления документа об оплате (квитанции);
3. Поднести товар штих-этикеткой к сканеру штрих-кода (см. документацию по эксплуатации сканера штрих-кодов);
4. Если данный штрих-код товара (услуги) есть в базе данных ЧПМ, то будет оформлена соответствующая продажа (работа, услуга).

#### **ПРИМЕЧАНИЕ!**

Если оформляемый код товара (услуги) открытый, то следует ввести его цену и секцию (отдел) (см. раздел 6.2.14.1).

Если штрих-код с этикетки товара (услуги) не читается сканером штрих-кода, то предусмотрена возможность ручного ввода штрих-кода (см. раздел 6.2.14.3);

5. Для закрытия документа об оплате (квитанции) нажмите клавишу «Итог», или продолжите оформление продаж (работ, услуг) в соответствии с предыдущими разделами.

### *6.2.14.3 Операция оформления продажи (работы, услуги) по кодам товаров (услуг) вводом штрих-кода.*

Данная операция служит для оформления продаж (работ, услуг) с использованием штрих-кодов товаров (услуг) вводимого с клавиатуры ЧПМ.

Для этого необходимо:

1. Нажмите клавишу «Товар», на индикаторе отобразится: « — —» и признак «товар»;
2. Нажмите клавишу «\*», на индикаторе отобразится запрос на ввод штрих-кода товара (услуги);
3. Нажмите клавишу «Итог» с помощью цифровой клавиатуры введите штрих-код товара (услуги), для подтверждения штрих-кода нажмите клавишу «Итог», для сброса штрих-кода нажмите клавишу «С»;
4. Если данный штрих-код товара (услуги) есть в базе данных ЧПМ, то будет оформлена соответствующая продажа (работа, услуга);

#### **ПРИМЕЧАНИЕ!**

Если оформляемый код товара (услуги) открытый, то следует ввести его цену и секцию (отдел, услугу) (см. раздел 6.2.14.1).

5. Для закрытия документа об оплате (квитанции) нажмите клавишу «Итог», или продолжите оформление продаж (работ, услуг) в соответствии с предыдущими разделами.

### 6.2.15 Операция оформления продаж (работ, услуг) без распечатки на чековой ленте



Данная операция служит для оформления документов об оплате (квитанций) с отображением только на индикаторе без распечатки на чековой ленте.



#### ПРИМЕЧАНИЕ!

- ✓ Режим оформления продаж (работ, услуг) без распечатки на чековой ленте ЧПМ предусмотрен для экономии чековой ленты и ускорения оформления продаж (работ, услуг), так как в соответствии с законодательством РФ документ об оплате (квитанцию) нужно выдавать по требованию покупателей;
- ✓ Перед оформлением продаж (работ, услуг) оператор должен выяснить у клиента необходимость выдачи документа об оплате (квитанции). Выбрать режим работы ЧПМ. После чего оформить продажу (работу, услугу);
- ✓ Включение / Выключение оформления документов об оплате (квитанций) без распечатки на чековой ленте проводится только при закрытом документе об оплате (квитанции);
- ✓ По умолчанию сохраняется последний выбранный режим оформления продаж (работ, услуг). Однако при входе в режим оформления документов об оплате (квитанций) по умолчанию всегда устанавливается режим оформления документов об оплате (квитанций) с выводом на чековую ленту.

Для этого необходимо:

1. Войти в режим оформления документов об оплате (квитанций). На индикаторе отобразится: « 0.00 »;

2. Для включения режима оформления продаж (работ, услуг) без распечатки на чековой ленте нажмите клавишу «Настройка», на индикаторе отобразится признак работы ЧПМ в данном режиме: «» (при этом все остальные функции сохраняются). Для выключения режима оформления продаж (работ, услуг) без распечатки на чековой ленте нажмите клавишу «Настройка», при этом признак работы в данном режиме «» должен погаснуть и ЧПМ в последующем оформляет документы об оплате (квитанции) выводя их на печать.

3. Оформите документ об оплате (квитанции) о продажах (работах, услугах) в соответствии с предыдущими разделами. На индикаторе отобразится признак открытого документа об оплате (квитанции): «». Продолжите оформление продаж (работ, услуг) в соответствии с предыдущими разделами. После закрытия документа об оплате (квитанции) признак открытого документа об оплате (квитанции) «» должен погаснуть;

4. Для закрытия документа об оплате (квитанции) нажмите клавишу «Итог», или продолжите оформление продаж (работ, услуг) в соответствии с предыдущими разделами.

### 6.2.16 Операция просмотра текущего времени и даты

Данная операция служит для просмотра текущего времени и даты.

#### ВНИМАНИЕ!

Данная операция доступна при закрытом документе об оплате (квитанции).





Для этого необходимо:

1. Для отображения текущего времени на индикаторе нажмите клавишу «»;
2. Для выхода из подрежима нажмите клавишу «С».

### 6.2.17 Работа в режиме калькулятора

Данная операция служит для проведения арифметических действий не связанных с операциями режима оформления документов об оплате (квитанций). В данном режиме предусмотрена возможность вывода на печать текущих расчётов.

Для этого необходимо:

1. Для работы в режиме калькулятора нажмите клавишу «»;
2. На индикаторе отобразится «» и признак «»;
3. При необходимости работы с распечаткой вводимых сумм и результатов арифметических действий, нажмите клавишу «Настройка», на индикаторе отобразится «»;
4. Для отмены вывод на печать нажмите клавишу «Настройка».
5. Для выхода из режима калькулятора нажмите клавишу «».

**Таблица 11 – Допустимые арифметические действия и соответствующие им клавиши:**

Наименование клавиши	Вид операции.
Клавиша «+»	Однократное нажатие «+» – сложение;
Клавиша «-»	Однократное нажатие «-» – вычитание;
Клавиша «*»	Однократное нажатие «*» – умножение;
Клавиша «Итог»	Однократное нажатие «=» – равно;
Клавиша «С»	Однократное нажатие – сброс предыдущей операции, Двойное нажатие – полный сброс.

### 6.3 Режим работы с долговременной памятью

Данный режим предназначен для активизации долговременной памяти (ДП). Получения отчётов о продажах (работах, услугах) торговым предприятием за выбранные периоды, хранящиеся в долговременной памяти (ДП).

#### ВНИМАНИЕ!

Паролем доступа к ДП является пароль к режиму программирования.

Данный режим предназначен для работы с ДП памятью и имеет подрежимы:

Отображение на индикаторе	Название и описание подрежима
-1-	Активизация долговременной памяти;
-2-	Отчёт ДП по датам закрытия смен (полный / сокращённый);
-3-	Отчёт ДП по номерам закрытия смен (полный / сокращённый);
-4-	Контроль заводского номера ЧПМ

#### 6.3.1 Активизация долговременной памяти ДП

Данная операция служит для активизации долговременной памяти (ДП).

#### ВНИМАНИЕ!

Перед проведением активизации ДП необходимо провести Z-отчёты.

Для этого необходимо:

1. Выбрать подрежим «-1-» в режиме работы с ДП, войти в него, нажав клавишу «Итог»;
2. На индикаторе отобразится запрос на активацию ДП в виде: «УВЕРЕН ?». Для отмены активизации ДП нажать любую клавишу для продолжения активизации нажать клавишу «Итог».
3. При успешной активизации ДП на индикаторе отобразится: «ЗАПИСЬ УСП» а на печать выводится сообщение в виде:

ПОДКЛЮЧЕНИЕ ДП  
 ЧПМ ОРИОН-100  
 УСПЕШНО

4. Для выхода из подрежима нажать клавишу «Итог».

#### 6.3.2 Отчёт долговременной памяти по датам закрытия смен (полный / сокращённый)

Данная операция служит для формирования отчётных документов о продажах (работах, услугах) за период, снимаемый по датам продаж (работ, услуг), с распечаткой итогов продаж (работ, услуг) по каждому дню (полный вариант) или итоговой суммы за введённый период (сокращённый вариант).



Для этого необходимо:

1. Выбрать подрежим «-2-» в режиме работы с ДП, войти в него, нажав клавишу «Итог»;
2. На индикаторе отобразится: признак начала периода «» и запрос на ввод даты начала периода, в виде «00.00.0000». Ввести дату начала отчётного периода, с помощью цифровой клавиатуры, в случае неправильного набора нажать клавишу «С» и повторить набор, для продолжения нажать клавишу «Итог»;
3. На индикаторе отобразится: признак конца периода «» и запрос на ввод даты конца отчётного периода, в виде «00.00.0000». Ввести номер даты конца отчётного периода, с помощью цифровой клавиатуры, в случае неправильного набора нажать клавишу «С» и повторить набор;
4. Для вывода полного отчёта нажать клавишу «Итог», для вывода сокращенного отчёта нажать клавишу «Пр. итог», на индикаторе отобразится признак сокращённого отчёта «», нажать клавишу «Итог» для вывода сокращенного отчёта.

### 6.3.3 Отчёт долговременной памяти по номерам закрытия смен (полный / сокращённый)

Данная операция служит для получения отчётов о продажах (работах, услугах) за период, снимаемый по номерам закрытых смен, с распечаткой итогов продаж (работ, услуг) по каждому дню (полный вариант) или итоговой суммы за выбранный период (сокращённый вариант).

Для этого необходимо:

1. Выбрать подрежим «-3-» в режиме работы с ДП, войти в него, нажав клавишу «Итог»;
2. На индикаторе отобразится: признак начала периода «» и запрос на ввод номера закрытия смены начала отчётного периода, в виде «- - -». Ввести номер закрытия смены начала отчётного периода, с помощью цифровой клавиатуры, в случае неправильного набора нажать клавишу «С» и повторить набор, для продолжения нажать клавишу «Итог»;
3. На индикаторе отобразится: признак конца периода «» и запрос на ввод номера закрытия смены конца отчётного периода, в виде «- - -». Ввести номер закрытия смены конца отчётного периода, с помощью цифровой клавиатуры, в случае неправильного набора нажать клавишу «С» и повторить набор;
4. Для вывода полного отчёта нажать клавишу «Итог», для вывода сокращенного отчёта нажать клавишу «Пр. итог», на индикаторе отобразится признак сокращённого отчёта «», нажать клавишу «Итог» для вывода сокращенного отчёта.

### 6.3.4 Подрежим контроля заводского номера ЧПМ

Данная операция служит для сверки заводского номера ЧПМ, программируемого на предприятии-изготовителе и хранящегося в ДП с номером, нанесённым на шильдике.

Для этого необходимо:

1. Выбрать подрежим «-4-» в режиме работы с ДП, войти в него, нажав клавишу «Итог»;
2. На индикаторе отобразится: «-4- Н ХХХХХХ», где «ХХХХХХ» заводской номер ЧПМ в ДП.
3. Для выхода из подрежима нажать клавишу «Реж».

### 6.4 Режим формирования отчётов

Данный режим предназначен для формирования в ЧПМ следующих видов отчётов:

- ✓ X-отчёты (без гашения) – отчёты о текущем состоянии ЧПМ. Получение этих отчётов не вызывает каких либо изменений в состоянии денежных регистров ЧПМ. При выводе X-отчётов данные не изменяются. Признак X-отчёта – «**X**»;
- ✓ Z-отчёты (с гашением) – отчёты о текущем состоянии ЧПМ с последующим обнулением денежных регистров, кроме необнуляемых. Признак Z-отчёта – «**Z**».

Таблица 12 – Подрежимы формирования отчётов ЧПМ «ОРИОН-100».

Отображение на индикаторе	Название и описание подрежима	
-1-	Сменный отчёт – отчёт по проведённым операциям оформления документов за смену;	
-2-	« <b>X</b> » или « <b>Z</b> »	
-3-		Отчёт по операторам – отчёт по проведённым операциям оформления документов с дифференциацией по операторам;
-4-		Отчёт по секциям (отделам, услугам) – отчёт по проведённым операциям оформления документов с дифференциацией по секциям (отделам, услугам);
-5-		Отчёт по продажам (работам, услугам) по кодам товаров (услуг) – отчёт о количественных продажах (работ ах, услугах) по кодам товаров (услуг);
-5-		Отчёт почасовой – отчёта о продажах (работах, услугах) по времени суток.

Вход в данные режимы осуществляется в соответствии с разделом 6.

#### ВНИМАНИЕ!

- ✓ В отчётах формируются итоги по операциям, которые выполнялись,
- ✓ Нулевые величины в отчете не отображаются;
- ✓ Перед входом в режим «Z-отчёта» необходимо проверить текущее время и дату;
- ✓ При не активизированной ДП, сумма из итогового накопительного регистра увеличивает необнуляемый итог ЧПМ (Данные в ДП не заносятся). Если ДП активизирована то сумма из итогового накопительного регистра заносится в ДП, а на индикаторе отображается количество возможных записей в ДП. В случае если свободных полей ДП, в которые могут быть записаны данные меньше 30, то информация об этом печатается в отчёте;
- ✓ Если по данным, которые накапливаются в этих отчётах, не производилось операций, то отчёты не распечатываются, а на печать выводится сообщение:

НЕТ РЕГИСТРАЦИЙ

- ✓ Последовательность снятия «Z-отчёта». Вначале снимается «Сменный отчёт», затем «Отчёт по операторам», затем «Отчёт по секциям (услугам)», если последовательность нарушается, то на печать выводится сообщение:

С ГАШЕНИЕМ  
ЗАПРЕЩЕНО

- ✓ Регистрации выводятся с учётом аннуляций, налогов, скидок / надбавок которые являются информационными данными;
- ✓ Расчёт денежных сумм происходит по формуле: ИТОГ (сумма в денежном ящике) = РЕГИСТРАЦИИ + ВНЕСЕНИЯ – ВОЗВРАТЫ – ВЫПЛАТЫ;

#### 6.4.1 Сменный отчёт

Данная операция служит для формирования отчётных документов, хранящих информацию обо всех операциях оформления документов об оплате (квитанций) проведённых за истёкший период, но не более 24 часов после оформления первого документа об оплате (квитанции) после начала смены.

Для этого необходимо:

1. Выбрать отчёт «-1-» в режиме формирования отчётов, войдите в него, нажав клавишу «Итог»;

1.1. В режиме «Х-отчёта», будет выведен на печать отчёт.

1.2. В режиме «Z-отчёта», будет выведен на печать отчёт, на индикаторе отобразится: «Вывод» будет выведен на печать отчёт.

### ПРИМЕЧАНИЕ!

При включённой настройке «Распечатка контрольной ленты при проведении Z-отчета» перед отчётом будет распечатываться электронный журнал.

### 6.4.2 Отчёт по операторам

Данная операция служит для формирования отчётных документов за период, по проведённым операциям оформления документов об оплате (квитанций) с дифференциацией по операторам.

Для этого необходимо:

1. Выбрать отчёт «-2-» в режиме формирования отчётов, войдите в него, нажав клавишу «Итог»;

2. На индикаторе отобразится: «-2-» и признак отчёта по операторам «»;

3. Для распечатки отчёта по определенному оператору введите номер оператора («1» – «2»), для одновременной распечатки отчёта по всем операторам нажмите клавишу «Итог».

### 6.4.3 Отчёт по секциям (отделам, услугам)

Данная операция служит для формирования отчётных документов за период, по проведённым операциям оформления документов об оплате (квитанций) с дифференциацией по секциям (отделам, услугам).

Для этого необходимо:

1. Выбрать отчёт «-3-» в режиме формирования отчётов, войдите в него, нажав клавишу «Итог»;

2. На индикаторе отобразится: «-3-» и признак отчёта по секциям (отделам, услугам) «отдел»;

3. Для распечатки отчёта по определенной секции (отделу, услуге) введите номер секций (отдела, услуги) («1 отд.» – «4 отд.»), для одновременной распечатки отчёта по всем секциям (отделам, услугам) нажмите клавишу «Итог».

### 6.4.4 Отчёт продаж (работ, услуг) по кодам товаров (услуг)

Данная операция служит для формирования отчётных документов, о количественных продажах (работах, услугах) по кодам товаров (услуг).

Для этого необходимо:

1. Выбрать отчёт «-4-» в режиме формирования отчётов, войдите в него, нажав клавишу «Итог»;

2. На печать выводится отчёт о продажах (работах, услугах) по кодам товаров (услуг).

### ВНИМАНИЕ!

Если документы (квитанции) были оформлены через коды товаров (услуг) с открытой ценой, то учёт ведётся только по количеству.

### 6.4.5 Отчёт почасовой

Данная операция служит для формирования отчётных документов, о продажах (работах, услугах) по часам, учитывается количество документов об оплате (квитанций) и сумм по часам.

Для этого необходимо:

1. Выбрать отчёт «-5-» в режиме формирования отчётов, войдите в него, нажав клавишу «Итог»;

2. На печать выводится отчёт почасовой.

### 6.5 Режим регулирования контрастности печати

Данный режим предназначен для регулирования контрастности печати.

В процессе работы контрастность печати может значительно изменяться в зависимости от состояния аккумуляторной батареи и температуры окружающего воздуха. При ухудшении контрастности печати её необходимо повысить, при излишней контрастности, понизить.

В случае необходимости (пониженной или повышенной чувствительности термобумаги), откорректируйте параметры печати. В процессе работы контрастность печати документов может значительно изменяться, в зависимости от состояния аккумуляторной батареи и температуры окружающего воздуха. При ухудшении контрастности печати, её необходимо повысить, при излишней контрастности, понизить.

#### ПРИМЕЧАНИЕ!

Не следует устанавливать слишком высокую контрастность, т. к. ухудшается читаемость документов из-за слияния изображений символов и снижается ресурс ТПГ.

Вход в режим регулирования контрастности осуществляется в соответствии с разделом 6.

Для этого необходимо:

1. Выбрать режим регулирования контрастности печати, войдите в него, нажав клавишу «Итог»;
2. На индикаторе отобразится: признак режима регулирования контрастности печати «» и « ЧЕРН Х», где: «Х» – текущее значение контрастности (По умолчанию 2);
3. Для изменения значение контрастности последовательно нажатие клавиши «+» увеличивает контрастность печати, клавиша «-» уменьшает контрастность печати, при этом значение «Х» будет менять знамение (от «1» до «8»);
4. Для проверки выбранного значения контрастности печати нажмите клавишу «Итог», на печать выводится сообщение в виде:

```

ПРОВЕРКА ЯРКОСТИ
**** ПЕЧАТИ ****

```

5. Выход из данного режима производится нажатием на клавишу «Режим».

### 6.6 Сервисный режим

Данный режим предназначен для проверки работоспособности и инициализации ЧПМ. Вход в сервисный режим осуществляется в соответствии с разделом 6.

Таблица 13 – Подрежимы тестирования ЧПМ «ОРИОН-100».

Отображение на индикаторе	Название и описание подрежима
-1-	Тест клавиатуры – проверка работоспособности всех клавиш клавиатуры;
-2-	Тест принтера – проверка качества печати принтера;
-3-	Тест индикатора – проверки работоспособности индикатора;
-4-	Тест долговременной памяти – проверки работоспособности ДП и тестирования сохранности записей в ДП;
-5-	Тест порта связи – проверка работоспособности порта связи;
-6-	Тест флэш-памяти – проверка работоспособности флэш-памяти;
-7-	Обнуление базы данных товаров (услуг) – сбрасывание базы товаров (услуг);
-8-	Инициализация ЧПМ – сброс конфигурации в начальные установки.

#### 6.6.1 Тест клавиатуры

Данная операция служит для проверки работоспособности клавиатуры.

Для этого необходимо:

1. Выбрать подрежим «-1-» сервисного режима, войдите в него, нажав клавишу «Итог»;
2. На индикаторе отобразится признак начала тестирования клавиатуры «Абв», после чего необходимо последовательно нажимать на все клавиши ЧПМ начиная с клавиши «С» двигаясь в направлении слева направо, сверху вниз;
3. В случае прохождения теста, на индикаторе отобразится «РАБ», иначе «СБОЙ»;
4. Для выхода из подрежима нажмите клавишу «Режим».

#### 6.6.2 Тест печатающего устройства

Данная операция служит для проверки печатающего устройства.

Для этого необходимо:

1. Выбрать подрежим «-2-» сервисного режима, войдите в него, нажав клавишу «Итог»;
2. На индикаторе отобразится признак начала тестирования печатающего устройства «»;
3. Нажмите клавишу «Итог» для начала теста, при успешном выполнении теста, на печать выводится сообщение в виде:

```

ЧПМ ОРИОН-100
ВЕРСИЯ ПО № X.X
ОТ XX.XX.XXXX г.
ТЕСТ ТПУ
0000000000000000
1111111111111111
2222222222222222
3333333333333333
4444444444444444
5555555555555555
6666666666666666
7777777777777777
8888888888888888
9999999999999999
АБВГДЕЖЗИЙКЛМНОП
РСТУФХЦЧШЩЪЫЬЭЮЯ
КОНЕЦ
    
```

4. Для выхода из подрежима нажмите клавишу «Режим».

### 6.6.3 Тест индикатора

Данная операция служит для проверки работоспособности индикатора.

Для этого необходимо:

1. Выбрать подрежим «-3-» сервисного режима, войдите в него, нажав клавишу «Итог»;
2. На индикаторе отобразятся все символы, для начала теста нажмите клавишу «Итог», все символы будут погашены;
3. Последовательно нажимайте клавишу «Итог», что приведёт к сдвигу появляющихся символов на одну позицию влево;
5. Для выхода из подрежима нажмите клавишу «Режим».

### 6.6.4 Тест долговременной памяти (ДП)

Данная операция служит для проверки работоспособности блока долговременной памяти. В нём проверяется чистота ДП, в случае если она не активизирована, или корректное сохранение записей, возможность записи в ДП в специальную технологическую зону (при активизированной ДП).

Для этого необходимо:

1. Выбрать подрежим «-4-» сервисного режима, войдите в него, нажав клавишу «Итог»;
2. На индикаторе отобразится признак начала тестирования ДП «», на печать выводится сообщение в виде:

ПОДОЖДИТЕ !
ВРЕМЯ ОБРАБОТКИ
НЕСКОЛЬКО МИН.

3. В случае успешного прохождения теста, на индикаторе отобразится «РЯБ» и на печать выводятся данные о ДП.

ПРОВЕРКА ДОП. ПАМ
ВЕРС. ПО ДП №Х.Х
ОТ ХХ.ХХ.ХХХХ Г.
НАЛИЧИЕ ЗАПИСЕЙ
ТЕСТОВ ДОЛ. ПАМ.
ВОЗМ ХХХ

– при активизированной ДП;

– \*

– «ХХХ» количество возможных тестов ДП.

\* – при не активизированной ДП строка заменяется на «ЗАПИСЕЙ НЕТ».

4. В случае неисправности ДП на индикаторе отобразится «НЕ РЯБ», а на печать выводится причина неисправности ДП;
5. Для выхода из подрежима нажмите клавишу «Режим».

### 6.6.5 Тест порта связи

Данная операция служит для проверки работоспособности порта связи с ПЭВМ или сканером штрих-кодов.

Для этого необходимо:

1. Выбрать подрежим «-5-» сервисного режима, войдите в него, нажав клавишу «Итог»;
2. Предварительно установить технологическую заглушку в порт связи и нажмите клавишу «Итог»;
3. В случае успешного прохождения теста, на индикаторе отобразится «РЯБ», иначе «СБОЙ».

### 6.6.6 Тест флэш-памяти.

Данная операция служит для проверки работоспособности флэш-памяти, в которой хранится база данных по товарам (услугам) и конфигурация ЧПМ.

Для этого необходимо:

1. Выбрать подрежим «-6-» сервисного режима, войдите в него, нажав клавишу «Итог»;

2. На печать выводится сообщение в виде:

ПОДОЖДИТЕ !  
ВРЕМЯ ОБРАБОТКИ  
НЕСКОЛЬКО МИН.

3. В случае успешного прохождения теста, на индикаторе отобразится «РЯБ», иначе «СБОЙ».

4. Для выхода из подрежима нажмите клавишу «Режим».

### **6.6.7 Сброс базы данных товаров (услуг)**

Данная операция служит для обнуления базы данных товаров (услуг).

Для этого необходимо:

1. Выбрать подрежим «-7-» сервисного режима, войдите в него, нажав клавишу «Итог»;

2. На печать выводится сообщение в виде:

ПОДОЖДИТЕ !  
ВРЕМЯ ОБРАБОТКИ  
НЕСКОЛЬКО МИН.

3. В случае успешного прохождения операции, на индикаторе отобразится «РЯБ», иначе «СБОЙ».

4. Для выхода из подрежима нажмите клавишу «Режим».

### **6.6.8 Инициализация ЧПМ**

Данная операция служит для сброса конфигурации ЧПМ в начальные установки.

Для этого необходимо:





1. Выбрать подрежим «-8-» сервисного режима, войдите в него, нажав клавишу «Итог»;

2. В случае успешного прохождения операции, на индикаторе отобразится «РЯБ», иначе «СБОЙ».

3. Для выхода из подрежима нажмите клавишу «Режим».

## 7 КОДЫ ОШИБОК ЧПМ

В случае неверных действий оператора или неисправности блоков ЧПМ, на индикаторе отобразится сообщение об ошибке, сопровождающееся звуковым сигналом, в виде кода указанных в таблице. При этом отобразится общий признак ошибки: «».

Нет кода, звуковой сигнал.		Неверное действие оператора, нажмите клавишу «С» для продолжения.
00		Ошибка программы, обратитесь ремонтную организацию;
01		Ошибка памяти, обратитесь ремонтную организацию;
02		ДП неисправна, обратитесь ремонтную организацию;
03		Нет бумаги, не прижат рычаг, вставьте бумагу, нажмите клавишу «Пр. итог» для продолжения;
04		Аккумулятор разряжен, подключите блок питания к ЧПМ;
05		Перегрев принтера, необходим перерыв в работе;
06		Сбой конфигурации ЧПМ
±		Переполнение документа об оплате (квитанции) (превышение 20 регистраций по документу об оплате (квитанции)), для продолжения работы закройте документ об оплате (квитанцию);
		Переполнение счётчиков либо отрицательный результат, нажмите клавишу «С» и закройте документ об оплате (квитанцию).

## ПРИЛОЖЕНИЕ А

### Образцы документов для торговли, печатаемые ЧПМ «ОРИОН-100»

#### *Пробный документ (настройки по умолчанию)*

НТЦ ОРИОН
ИНН 258741236985
-----
ДОКУМЕНТ ОБ ОПЛ.
-----
ИТОГ *0.00
18.02.01 16:48
ОПЕР.1 ДК №1
ЧПМ № 1234567
ПРОДАВЕЦ
Ф.И.О.:
_____
_____
Подпись _____

- наименование предприятия;
- ИНН (программируется);
- наименование документа (квитанции);
- итог по документу (квитанции);
- дата и время продажи (работы, услуги);
- номер оператора и порядковый номер документа (квитанции);
- заводской номер ЧПМ;
- должность оператора;
- фамилия, имя, отчество оператора (заполняется вручную);
- подпись оператора (заполняется вручную).

#### *Пробный документ (запрограммированы все настройки)*

НТЦ ОРИОН
КУСКОВСКАЯ 20А
ОФИС В-202
ТЕЛ.: 660-25-66
ИНН 258741236985
ДОБРО ПОЖАЛОВАТЬ
-----
ДОКУМЕНТ ОБ ОПЛ.
-----
ИТОГ *0.00
18.02.01 16:48
ОПЕР.1 ДК №2
ЧПМ № 1234567
МЕНЕДЖЕР
КУЗНЕЦОВ ОЛЕГ
ВИКТОРОВИЧ
Подпись _____

- наименование предприятия (программируется);
- ИНН (программируется);
- рекламный текст;
- наименование документа (квитанции) (программируется);
- итог по документу (квитанции);
- дата и время продажи (работы, услуги);
- номер оператора и порядковый номер документа (квитанции);
- заводской номер ЧПМ;
- должность оператора (программируется);
- фамилия, имя, отчество оператора (программируется);
- подпись оператора (заполняется вручную).

#### *Документ на несколько продаж (работ, услуг) с использованием скидок / надбавок и сдачи без использования кодов товаров (услуг)*

НТЦ ОРИОН
КУСКОВСКАЯ 20А
ОФИС В-202
ТЕЛ.: 660-25-66
ИНН 258741236985
-----
ДОКУМЕНТ ОБ ОПЛ.
-----
КОЛ. *1.00
МЯСО
*250.00

- наименование предприятия (программируется);
- ИНН (программируется);
- наименование документа (квитанции) (программируется);
- количество товара (услуги);
- название секции (отдела) или товарной группы (программируется);
- стоимость товара (услуги);

-----		
+% 1	*10.00	– номер надбавки, размер надбавки в процентах
НАД.	*25.00	– обозначение надбавки, рассчитанная величина
КОЛ.	*1.00	– количество товара (услуги);
НАИМЕНОВ. ТОВАРА:		– название секции (отдела), товарной группы (заполняется вручную);
-----		
ОТД2	*250.00	– номер секции (отдела), стоимость товара (услуги);
-% 1	*10.00	– номер скидки, размер скидки в процентах
СКИД	*25.00	– обозначение скидки, рассчитанная величина
-----		
П.ИТ	*500.00	– частный итог по документу (квитанции);
ИТОГ	*500.00	– итог по документу (квитанции);
НАЛИЧНЫЕ:		
	*1000.00	– сумма, внесённая покупателем;
СДАЧА:		
	*500.00	– сумма сдачи;
18.02.01	16:48	– дата и время продажи (работы, услуги);
ОПЕР.1	ДК №3	– номер оператора и порядковый номер документа (квитанции);
	ЧПМ № 1234567	– заводской номер ЧПМ;
МЕНЕДЖЕР		– должность оператора (программируется);
КУЗНЕЦОВ ОЛЕГ		– фамилия, имя, отчество оператора (программируется);
ВИКТОРОВИЧ		
Подпись _____		подпись оператора.

*Документ с оформлением продаж (работ, услуг) умножением цены на количество с использованием скидок / надбавок на весь документ без использования кодов товаров (услуг)*

НТЦ ОРИОН		– наименование предприятия (программируется);
КУСКОВСКАЯ 20А		
ОФИС В-202		
ТЕЛ.: 660-25-66		
ИНН 258741236985		– ИНН (программируется);
-----		
ДОКУМЕНТ ОБ ОПЛ.		– наименование документа (квитанции) (программируется);
-----		
КОЛ.	*2.00	– количество товара (услуги);
ЦЕНА	*250.00	– стоимость за единицу товара (услуги);
МЯСО		– название секции (отдела) или товарной группы (программируется);
	*500.00	– стоимость товара (услуги);
-----		
КОЛ.	*5.00	– количество товара (услуги);
ЦЕНА	*10.00	– стоимость за единицу товара (услуги);
НАИМЕНОВ. ТОВАРА:		– название секции (отдела), товарной группы (заполняется вручную);
-----		
ОТД2	*50.00	– номер секции (отдела), стоимость товара (услуги);
-----		
П.ИТ	*550.00	– частный итог по чеку;
+% 1	*20.00	– номер надбавки, размер надбавки в процентах;
НАД.	*110.00	– обозначение надбавки, рассчитанная величина;

## РУКОВОДСТВО ПО ЭКСПЛУАТАЦИИ |

-% 1	*10.00
СКИД	*55.00
ИТОГ	*605,00
18.02.01	16:48
ОПЕР.1	ДК №5
	ЧПМ № 1234567
МЕНЕДЖЕР	
КУЗНЕЦОВ ОЛЕГ	
ВИКТОРОВИЧ	
Подпись	_____

- номер скидки, размер скидки в процентах;
  - обозначение скидки, рассчитанная величина;
  - итог по документу (квитанции);
  - дата и время продажи (работы, услуги);
  - номер оператора и порядковый номер документа (квитанции);
  - заводской номер ЧПМ;
  - должность оператора (программируется);
  - фамилия, имя, отчество оператора (программируется);
- подпись оператора (заполняется вручную).

### *Документ возврата товара (услуги) без использования кодов товаров (услуг)*

НТЦ ОРИОН	
КУСКОВСКАЯ 20А	
ОФИС В-202	
ТЕЛ.: 660-25-66	
ИНН 258741236985	
ЧПМ № 1234567	
-----	
ДОКУМЕНТ ОБ ОПЛ.	
-----	
ВОЗВРАТ ТОВАРА	
КОЛ.	*1.00
МЯСО	*250.00
-----	
КОЛ.	*1.00
НАИМЕНОВ. ТОВАРА:	
_____	
-----	
ОТД2	*250,00
-----	
ИТОГ	*500.00
18.02.01	16:48
ОПЕР.1	ДК №4
	ЧПМ № 1234567
МЕНЕДЖЕР	
КУЗНЕЦОВ ОЛЕГ	
ВИКТОРОВИЧ	
Подпись	_____

- наименование предприятия (программируется);
  - ИНН (программируется);
  - заводской номер ЧПМ;
  - наименование документа (квитанции) (программируется);
  - признак операции;
  - количество товара (услуги);
  - название секции (отдела) или товарной группы (программируется);
  - стоимость товара (услуги);
  - количество товара (услуги);
  - название секции (отдела), товарной группы (заполняется вручную);
  - номер секции (отдела), стоимость товара (услуги);
  - итог по документу (квитанции);
  - дата и время продажи (работы, услуги);
  - номер оператора и порядковый номер документа (квитанции);
  - заводской номер ЧПМ;
  - должность оператора (программируется);
  - фамилия, имя, отчество оператора (программируется);
- подпись оператора (заполняется вручную).

### *Документ оформления продаж (работ, услуг) с использованием операции аннулирования без использования кодов товаров (услуг)*

НТЦ ОРИОН	
КУСКОВСКАЯ 20А	
ОФИС В-202	
ТЕЛ.: 660-25-66	
ИНН 258741236985	
-----	
ДОКУМЕНТ ОБ ОПЛ.	

- наименование предприятия (программируется);
- ИНН (программируется);
- наименование документа (квитанции) (программируется);

-----		
КОЛ.	*1,00	– количество товара (услуги);
МЯСО		– название секции (отдела) или товарной группы (программируется);
	*25,00	– стоимость товара (услуги);
-----		
АННУЛИРОВАНИЕ		– признак операции аннулирования;
КОЛ.	*1,00	– количество товара (услуг) для аннулирования;
МЯСО		– название секции (отдела) или товарной группы (программируется);
	*20,00	– сумма аннулирования;
-----		
ИТОГ	*5,00	– итог по документу (квитанции);
18.02.01	16:48	– дата и время продажи (работы, услуги);
ОПЕР.1 ДК №6		– номер оператора и порядковый номер документа (квитанции);
ЧПМ № 1234567		– заводской номер ЧПМ;
МЕНЕДЖЕР		– должность оператора (программируется);
КУЗНЕЦОВ ОЛЕГ		– фамилия, имя, отчество оператора (программируется);
ВИКТОРОВИЧ		
Подпись _____		подпись оператора (заполняется вручную).

*Документ оформления продаж (работ, услуг) по коду товара (услуги)*

НТЦ ОРИОН		– наименование предприятия (программируется);
КУСКОВСКАЯ 20А		
ОФИС В-202		
ТЕЛ.: 660-25-66		
ИНН 258741236985		– ИНН (программируется);
-----		
ДОКУМЕНТ ОБ ОПЛ.		– наименование документа (квитанции) (программируется);
-----		
КТ	1	– код товара (услуги) (программируется);
КУРИЦА		– наименование (услуги) (программируется);
КОЛ.	*1,00	– количество товара (услуги) (программируется);
ОТД1	*25,00	– номер секции (отдела, услуги), сумма продажи (работы, услуги);
-----		(программируется)
КТ	2	– код товара (услуги) (программируется);
НАИМЕНОВ. ТОВАРА:		– наименование товара (услуги) (заполняется вручную);
_____		
-----		
КОЛ.	*1,00	– количество товара (услуги) (программируется);
ОТД2	*25,00	– номер секции (отдела, услуги), сумма продажи (работы, услуги);
-----		
ИТОГ	*50,00	– итог по документу (квитанции);
18.02.01	16:48	– дата и время продажи (работы, услуги);
ОПЕР.1 ДК №7		– номер оператора и порядковый номер документа (квитанции);
ЧПМ № 1234567		– заводской номер ЧПМ;
МЕНЕДЖЕР		– должность оператора (программируется);
КУЗНЕЦОВ ОЛЕГ		– фамилия, имя, отчество оператора (программируется);
ВИКТОРОВИЧ		
Подпись _____		подпись оператора (заполняется вручную).

*Документ оформления внесения в ЧПМ без использования кодов товаров (услуг)*

НТЦ ОРИОН  
 КУСКОВСКАЯ 20А  
 ОФИС В-202  
 ТЕЛ.: 660-25-66  
 ИНН 258741236985  
 -----  
 ДОКУМЕНТ ОБ ОПЛ.  
 -----  
 ВНЕСЕНИЕ В ЧПМ  
 \*25,00  
 18.02.01 16:48  
 ОПЕР.1 ДК №8  
 ЧПМ № 1234567  
 МЕНЕДЖЕР  
 КУЗНЕЦОВ ОЛЕГ  
 ВИКТОРОВИЧ  
  
 Подпись \_\_\_\_\_

- наименование предприятия (программируется);
- ИНН (программируется);
- наименование документа (квитанции) (программируется);
- признак операции;
- сумма внесения;
- дата и время продажи (работы, услуги);
- номер оператора и порядковый номер документа (квитанции);
- заводской номер ЧПМ;
- должность оператора (программируется);
- фамилия, имя, отчество оператора (программируется);
- подпись оператора (заполняется вручную).

*Документ оформления выплаты из ЧПМ*

НТЦ ОРИОН  
 КУСКОВСКАЯ 20А  
 ОФИС В-202  
 ТЕЛ.: 660-25-66  
 ИНН 258741236985  
 -----  
 ДОКУМЕНТ ОБ ОПЛ.  
 -----  
 ВЫПЛАТА ИЗ ЧПМ  
 \*25,00  
 18.02.01 16:48  
 ОПЕР.1 ДК №9  
 ЧПМ № 1234567  
 МЕНЕДЖЕР  
 КУЗНЕЦОВ ОЛЕГ  
 ВИКТОРОВИЧ  
  
 Подпись \_\_\_\_\_

- наименование предприятия (программируется);
- ИНН (программируется);
- наименование документа (квитанции) (программируется);
- признак операции;
- сумма выплаты;
- дата и время продажи (работы, услуги);
- номер оператора и порядковый номер документа (квитанции);
- заводской номер ЧПМ;
- должность оператора (программируется);
- фамилия, имя, отчество оператора (программируется);
- подпись оператора (заполняется вручную).

**Образцы отчётов, печатаемые ЧПМ «ОРИОН-100»**

*Отчёт сменный без гашения (X-отчёт)*

НТЦ ОРИОН  
 КУСКОВСКАЯ 20А  
 ОФИС В-202  
 ИНН 258741236985  
 ОТЧЕТ  
 СМЕННЫЙ  
  
 РЕГИСТРАЦИИ  
 КОЛ. 13  
 СУМ. \*1370.00  
 АННУЛИРОВАНИЕ

- наименование предприятия (программируется);
- ИНН (программируется);
- наименование отчёта;

КОЛ.	1	– количество аннулирования;
СУМ.	*52.00	– сумма аннулирования;
ИТОГ РЕГ. БЕЗ НС	*1318.20	– общая сумма продаж (работ, услуг);
СУМ.ПО НС НА ПОК		
НС 1	*5.00	– суммы начисленных налогов;
НС 2	*0.00	
НС 3	*0.00	
НС 4	*0.00	
ВОЗВРАТЫ ТОВАРОВ		
КОЛ.	1	– количество возвратов;
СУМ.	*18.00	– сумма возвратов;
В ТОМ ЧИСЛЕ:		
СКИДКА		
-1%	*10.00	– номер скидки, размер скидки в процентах;
	*100.00	– рассчитанная величина скидки;
В ТОМ ЧИСЛЕ:		
НАДБАВКА		
+1%	*10.00	– номер надбавки, размер надбавки в процентах;
	*100.00	– рассчитанная величина надбавки;
ВНЕСЕНИЙ В ЧПМ		
КОЛ.	1	– количество внесений в ЧПМ;
СУМ.	*65.00	– сумма, внесенная в ЧПМ;
ВЫПЛАТ ИЗ ЧПМ		
КОЛ.	1	– количество выплат из ЧПМ;
СУМ.	*652.00	– сумма, выплат из ЧПМ;
-----		
ИТОГ		
	*718.20	– итог продаж (работ, услуг) за смену (наличных в ЧПМ);
ЧК №	5	– количество документов (квитанций);
Д.ЧК	2	– количество отчётных документов из ДП;
ЧЕК	19	– текущее количество документов;
НЕОБНУЛ. ИТОГ		
	*2552.01	
ДК №	7	– номер документа;
13:51 18.02.01		– дата, время;
ЧПМ № 1234567		– заводской номер ЧПМ.
-----		

### Отчёт по оператору без гашения (X-отчёт)

НТЦ ОРИОН		
КУСКОВСКАЯ 20А		– наименование предприятия (программируется);
ОФИС В-202		
ИНН 258741236985		– ИНН (программируется);
ОТЧЕТ		
ПО ОПЕРАТОРУ №1		– наименование отчёта;
С 18.02.01.		
ПО 18.02.01.		
РЕГИСТРАЦИИ		
КОЛ.	13	
СУМ.	*1370.00	
АННУЛИРОВАНИЕ		
КОЛ.	1	– количество аннулирования;

## РУКОВОДСТВО ПО ЭКСПЛУАТАЦИИ |

СУМ. *52.00	– сумма аннулирования;
ИТОГ РЕГ. БЕЗ НС *1318.20	– общая сумма продаж (работ, услуг);
СУМ.ПО НС НА ПОК	
НС 1 *5.00	– суммы начисленных налогов;
НС 2 *0.00	
НС 3 *0.00	
НС 4 *0.00	
ВОЗВРАТЫ ТОВАРОВ	
КОЛ. 1	– количество возвратов;
СУМ. *18.00	– сумма возвратов;
ВНЕСЕНИЙ В ЧПМ	
КОЛ. 1	– количество внесений в ЧПМ;
СУМ. *65.00	– сумма, внесенная в ЧПМ;
ВЫПЛАТ ИЗ ЧПМ	
КОЛ. 1	– количество выплат из ЧПМ;
СУМ. *652.00	– сумма, выплат из ЧПМ;
ИТОГ *718.20	– итог продаж (работ, услуг) за смену (наличных в ЧПМ);
ЧК № 5	– количество документов (квитанций);
НЕОБНУЛ. ИТОГ *2552.01	
ДК № 7	– номер документа;
13:51 18.02.01	– дата, время;
ЧПМ № 1234567	– заводской номер ЧПМ.
-----	
ОТЧЕТ	
ПО ОПЕРАТОРУ №2	– наименование отчёта;
С 18.02.01.	
ПО 18.02.01.	
НЕТ РЕГИСТРАЦИЙ	
НЕОБНУЛ. ИТОГ *52.00	
ДК № 7	– номер документа;
13:51 18.02.01	– дата, время;
ЧПМ № 1234567	– заводской номер ЧПМ.
-----	

### *Отчёт о продажах (работах, услугах) по секции (отделу, услуге) без гашения (X-отчёт)*

НТЦ ОРИОН	
КУСКОВСКАЯ 20А	– наименование предприятия (программируется);
ОФИС В-202	
ИНН 258741236985	– ИНН (программируется);
ОТЧЕТ	
ПО ОТДЕЛУ №1	– наименование отчёта;
С 18.02.01.	
ПО 18.02.01.	
РЕГИСТРАЦИИ	
КОЛ. 5	
СУМ. *334.00	
АННУЛИРОВАНИЕ	

КОЛ.	1	– количество аннулирования;
СУМ.	*52.00	– сумма аннулирования;
ИТОГ РЕГ. БЕЗ НС	*282.00	– общая сумма продаж (работ, услуг);
СУМ.ПО НС НА ПОК		
НС 1	*5.00	– суммы начисленных налогов;
НС 2	*0.00	
НС 3	*0.00	
НС 4	*0.00	
ВОЗВРАТЫ ТОВАРОВ		
КОЛ.	1	– количество возвратов;
СУМ.	*18.00	– сумма возвратов;
ИТОГ	*269.20	– итог продаж (работ, услуг) за смену (наличных в ЧПМ);
НЕОБНУЛ. ИТОГ	*2552.01	
ДК №	7	– номер документа;
13:51 18.02.01		– дата, время;
ЧПМ № 1234567		– заводской номер ЧПМ.
-----		
ОТЧЕТ		– наименование отчёта;
ПО ОТДЕЛУ №2		
С 18.02.01.		
ПО 18.02.01.		
РЕГИСТРАЦИИ		
КОЛ.	4	
СУМ.	*117.20	
ИТОГ РЕГ. БЕЗ НС	*117.20	– общая сумма продаж (работ, услуг);
ИТОГ	*117.20	– итог продаж (работ, услуг) за смену (наличных в ЧПМ);
НЕОБНУЛ. ИТОГ	*52.01	
ДК №	7	– номер документа;
13:51 18.02.01		– дата, время;
ЧПМ № 1234567		– заводской номер ЧПМ.
-----		
ОТЧЕТ		– наименование отчёта;
ПО ОТДЕЛУ №3		
С 18.02.01.		
ПО 18.02.01.		
РЕГИСТРАЦИИ		
КОЛ.	3	
СУМ.	*135.00	
ИТОГ РЕГ. БЕЗ НС	*135.00	– общая сумма продаж (работ, услуг);
ИТОГ	*135.00	– итог продаж (работ, услуг) за смену (наличных в ЧПМ);
НЕОБНУЛ. ИТОГ	*152.00	
ДК №	7	– номер документа;
13:51 18.02.01		– дата, время;

## РУКОВОДСТВО ПО ЭКСПЛУАТАЦИИ |

ЧПМ № 1234567 -----	– заводской номер ЧПМ.
ОТЧЕТ ПО ОТДЕЛУ №4 С 18.02.01. ПО 18.02.01.	– наименование отчёта;
РЕГИСТРАЦИИ КОЛ. 1 СУМ. *784.00 ИТОГ РЕГ. БЕЗ НС *784.00	– общая сумма продаж (работ, услуг);
ИТОГ *784.00	– итог продаж (работ, услуг) за смену (наличных в ЧПМ);
НЕОБНУЛ. ИТОГ *0.00	
ДК № 7	– номер документа;
13:51 18.02.01	– дата, время;
ЧПМ № 1234567 -----	– заводской номер ЧПМ.

### *Отчёт о продажах (работах, услугах) по кодам товаров (услуг) без гашения (X-отчёт)*

НТЦ ОРИОН КУСКОВСКАЯ 20А ОФИС В-202 ИНН 258741236985 ОТЧЕТ ПО КОДАМ ТОВАРОВ С 18.02.01. ПО 18.02.01.	– наименование предприятия (программируется);
КТ 0	– код товара (услуги);
ОТД1 *45.50 4654654135145	– наименование секции (отдела), цена товара (программируется);
КОНФЕТЫ СТРИЖ	– штрих-код товара (услуги);
ПРОД *1.00	– наименование товара (услуги) (программируется);
СУМ. *45.50 -----	– количество проданного товара (услуги);
КТ 1	– сумма проданного товара (услуги);
ОТД0 *0.00 000000000000	– код товара (услуги);
ВАФЛИ ЛЕСН.ЯГОДА	– наименование секции (отдела), цена (не запрограммировано);
ПРОД *10.89	– штрих-код товара (услуги)
СУМ. *50.90 -----	– наименование товара (услуги) (программируется)
КТ 2	– количество проданного товара (услуги);
ОТД0 *50.00 4458454545482	– сумма проданного товара (услуги)
ПРОД *50.00	
СУМ. *2500.00 -----	
ДК № 7	– номер документа;
13:51 18.02.01	– дата, время;
ЧПМ № 1234567 -----	– заводской номер ЧПМ.

*Отчёт о продажах (работах, услугах) по часам без гашения (X-отчёт)*

НТЦ ОРИОН	
КУСКОВСКАЯ 20А	
ОФИС В-202	
ИНН 258741236985	
ОТЧЕТ	
ПОЧАСОВОЙ	
-----	
ЧАС	11
-----	
КОЛ	22
СУМ	*986.45
-----	
ЧАС	11
-----	
КОЛ	1
СУМ	*0.01
-----	
ДК №	7
13:51	18.02.01
ЧПМ №	1234567
-----	

- наименование предприятия (программируется);
- ИНН (программируется);
- наименование отчёта;
- время продажи (работы, услуги) (с 11 до 12 часов);
- количество документов (квитанций);
- сумма по документам (квитанциям);
- номер документа;
- дата, время;
- заводской номер ЧПМ.

*Сменный отчёт с гашением (Z-отчёт)*

НТЦ ОРИОН	
КУСКОВСКАЯ 20А	
ОФИС В-202	
ИНН 258741236985	
ОТЧЕТ	
СМЕННЫЙ	
С ГАШЕНИЕМ	
РЕГИСТРАЦИИ	
КОЛ.	13
СУМ.	*1370.00
АННУЛИРОВАНИЕ	
КОЛ.	1
СУМ.	*52.00
ИТОГ РЕГ. БЕЗ НС	
	*1318.20
СУМ.ПО НС НА ПОК	
НС 1	*5.00
НС 2	*0.00
НС 3	*0.00
НС 4	*0.00
ВОЗВРАТЫ ТОВАРОВ	
КОЛ.	1
СУМ.	*18.00
В ТОМ ЧИСЛЕ:	
СКИДКА	
-1%	*10.00
	*100.00
В ТОМ ЧИСЛЕ:	

- наименование предприятия (программируется);
- ИНН (программируется);
- наименование отчёта;
- количество аннулирования;
- сумма аннулирования;
- общая сумма продаж (работ, услуг);
- суммы начисленных налогов;
- количество возвратов;
- сумма возвратов;
- номер скидки, размер скидки в процентах;
- рассчитанная величина скидки;

## РУКОВОДСТВО ПО ЭКСПЛУАТАЦИИ |

НАДБАВКА			
+1%	*10.00		– номер надбавки, размер надбавки в процентах;
	*100.00		– рассчитанная величина надбавки;
ВНЕСЕНИЙ В ЧПМ			
КОЛ.	1		– количество внесений в ЧПМ;
СУМ.	*65.00		– сумма, внесенная в ЧПМ;
ВЫПЛАТ ИЗ ЧПМ			
КОЛ.	1		– количество выплат из ЧПМ;
СУМ.	*652.00		– сумма, выплат из ЧПМ;
-----			
ИТОГ			
	*718.20		– итог продаж (работ, услуг) за смену (наличных в ЧПМ);
ИТОГ ДЛЯ НАКОПЛ.			– итоговая сумма для записи в ДП (при её подключении);
	*1318.20		
НЕОБНУЛ. ИТОГ			– необнуляемый итог по ЧПМ;
	*2552.01		
ЧК №	5		– количество документов (квитанций) за смену;
Д.ЧК	2		– количество отчётных документов для записи в ДП;
ЧЕК	19		– последний номер документа;
ГШ №	11		– номер закрытия смены;
ЛЕНТ	1		– количество распечатанных контрольных лент за смену;
ДЗ №	50		– номер записи в ДП (при её подключении);
ДК №	8		– номер документа;
13:51	18.02.01		– дата, время;
ЧПМ №	1234567		– заводской номер ЧПМ.
-----			

### Отчёт по оператору с гашением (Z-отчёт)

НТЦ ОРИОН			
КУСКОВСКАЯ 20А			– наименование предприятия (программируется);
ОФИС В-202			
ИНН 258741236985			– ИНН (программируется);
ОТЧЕТ			– наименование отчёта;
ПО ОПЕРАТОРУ №1			
С 18.02.01.			
ПО 18.02.01.			
С ГАШЕНИЕМ			
РЕГИСТРАЦИИ			
КОЛ.	13		
СУМ.	*1370.00		
АННУЛИРОВАНИЕ			
КОЛ.	1		– количество аннулирования;
СУМ.	*52.00		– сумма аннулирования;
ИТОГ РЕГ. БЕЗ НС			
	*1318.20		– общая сумма продаж (работ, услуг);
СУМ.ПО НС НА ПОК			
НС 1	*5.00		– суммы начисленных налогов;
НС 2	*0.00		
НС 3	*0.00		
НС 4	*0.00		
ВОЗВРАТЫ ТОВАРОВ			
КОЛ.	1		– количество возвратов;
СУМ.	*18.00		– сумма возвратов;

ВНЕСЕНИЙ В ЧПМ		
КОЛ.	1	– количество внесений в ЧПМ;
СУМ.	*65.00	– сумма, внесенная в ЧПМ;
ВЫПЛАТ ИЗ ЧПМ		
КОЛ.	1	– количество выплат из ЧПМ;
СУМ.	*652.00	– сумма, выплат из ЧПМ;
ИТОГ		
	*718.20	– итог продаж (работ, услуг) за смену (наличных в ЧПМ);
ЧК №	5	– количество документов (квитанций);
НЕОБНУЛ. ИТОГ		
	*2552.01	
ЧК №	5	– количество документов (квитанций);
ГШ №	11	
ДК №	7	– номер документа;
13:51	18.02.01	– дата, время;
ЧПМ №	1234567	– заводской номер ЧПМ.
-----		
ОТЧЕТ		
ПО ОПЕРАТОРУ №2		
С 18.02.01.		
ПО 18.02.01.		
С ГАШЕНИЕМ		
НЕТ РЕГИСТРАЦИЙ		
НЕОБНУЛ. ИТОГ		
	*52.00	
ДК №	7	– номер документа;
13:51	18.02.01	– дата, время;
ЧПМ №	1234567	– заводской номер ЧПМ.
-----		

*Отчёт о продажах (работах, услугах) по секции (отделу, услуге) с гашением (Z-отчёт)*

НТЦ ОРИОН		
КУСКОВСКАЯ 20А		
ОФИС В-202		
ИНН 258741236985		
ОТЧЕТ		
ПО ОТДЕЛУ №1		
С 18.02.01.		
ПО 18.02.01.		
С ГАШЕНИЕМ		
РЕГИСТРАЦИИ		
КОЛ.	5	
СУМ.	*334.00	– наименование предприятия (программируется);
АННУЛИРОВАНИЕ		
КОЛ.	1	– ИНН (программируется);
СУМ.	*52.00	– наименование отчёта;
ИТОГ РЕГ. БЕЗ НС		
	*282.00	
СУМ.ПО НС НА ПОК		
НС 1	*5.00	– количество аннулирования;
НС 2	*0.00	– сумма аннулирования;
		– общая сумма продаж (работ, услуг);
		– суммы начисленных налогов;

## РУКОВОДСТВО ПО ЭКСПЛУАТАЦИИ |

НС 3	*0.00	
НС 4	*0.00	
ВОЗВРАТЫ ТОВАРОВ		
КОЛ.	1	– количество возвратов;
СУМ.	*18.00	– сумма возвратов;
ИТОГ		
	*269.20	– итог продаж (работ, услуг) за смену (наличных в ЧПМ);
ГШ №	11	
НЕОБНУЛ. ИТОГ		
	*2552.01	
ДК №	7	– номер документа;
13:51	18.02.01	– дата, время;
ЧПМ №	1234567	– заводской номер ЧПМ.
-----		
ОТЧЕТ		
ПО ОТДЕЛУ №2		
С	18.02.01.	
ПО	18.02.01.	
С	ГАШЕНИЕМ	
РЕГИСТРАЦИИ		
КОЛ.	4	
СУМ.	*117.20	
ИТОГ РЕГ. БЕЗ НС		
	*117.20	– общая сумма продаж (работ, услуг);
ИТОГ		
	*117.20	– итог продаж (работ, услуг) за смену (наличных в ЧПМ);
ГШ №	11	
НЕОБНУЛ. ИТОГ		
	*52.01	
ДК №	7	– номер документа;
13:51	18.02.01	– дата, время;
ЧПМ №	1234567	– заводской номер ЧПМ.
-----		
ОТЧЕТ		
ПО ОТДЕЛУ №3		
С	18.02.01.	
ПО	18.02.01.	
С	ГАШЕНИЕМ	
РЕГИСТРАЦИИ		
КОЛ.	3	
СУМ.	*135.00	
ИТОГ РЕГ. БЕЗ НС		
	*135.00	– общая сумма продаж (работ, услуг);
ИТОГ		
	*135.00	– итог продаж (работ, услуг) за смену (наличных в ЧПМ);
ГШ №	11	
НЕОБНУЛ. ИТОГ		
	*152.00	
ДК №	7	– номер документа;
13:51	18.02.01	– дата, время;
ЧПМ №	1234567	– заводской номер ЧПМ.
-----		

ОТЧЕТ		– наименование отчёта;
ПО ОТДЕЛУ №4		
С 18.02.01.		
ПО 18.02.01.		
С ГАШЕНИЕМ		
РЕГИСТРАЦИИ		
КОЛ. 1		
СУМ. *784.00		
ИТОГ РЕГ. БЕЗ НС		– общая сумма продаж (работ, услуг);
*784.00		
ИТОГ		– итог продаж (работ, услуг) за смену (наличных в ЧПМ);
*784.00		
ГШ № 11		
НЕОБНУЛ. ИТОГ		
*0.00		
ДК № 7		– номер документа;
13:51 18.02.01		– дата, время;
ЧПМ № 1234567		– заводской номер ЧПМ.
-----		

*Отчёт о продажах (работах, услугах) по кодам товаров (услуг) с гашением (Z-отчёт)*

НТЦ ОРИОН		– наименование предприятия (программируется);
КУСКОВСКАЯ 20А		
ОФИС В-202		
ИНН 258741236985		– ИНН (программируется);
ОТЧЕТ		– наименование отчёта;
ПО КОДАМ ТОВАРОВ		
С 18.02.01.		
ПО 18.02.01.		
С ГАШЕНИЕМ		
КТ 0		– код товара (услуги);
ОТД1 *45.50		– наименование секции (отдела), цена товара (программируется);
4654654135145		– штрих-код товара (услуги);
КОНФЕТЫ СТРИЖ		– наименование товара (услуги) (программируется);
ПРОД *1.00		– количество проданного товара (услуги);
СУМ. *45.50		– сумма проданного товара (услуги)
-----		
КТ 1		– код товара
ОТД0 *0.00		– наименование секции (отдела), цена (не запрограммировано);
0000000000000		– штрих-код товара (услуги)
ВАФЛИ ЛЕСН.ЯГОДА		– наименование товара (услуги) (программируется)
ПРОД *10.89		– количество проданного товара (услуги);
СУМ. *50.90		– сумма проданного товара (услуги)
-----		
КТ 2		– код товара
ОТД0 *50.00		– наименование секции (отдела), цена (не запрограммировано);
4458454545482		– штрих-код товара (услуги)
ПРОД *50.00		– количество проданного товара (услуги);
СУМ. *2500.00		– сумма проданного товара (услуги);
-----		
ДК № 7		– номер документа;
13:51 18.02.01		– дата, время;

## РУКОВОДСТВО ПО ЭКСПЛУАТАЦИИ |

ЧПМ № 1234567  
-----

– заводской номер ЧПМ.

### *Отчёт о продажах (работах, услугах) по часам с гашением (Z-отчёт)*

НТЦ ОРИОН

КУСКОВСКАЯ 20А

ОФИС В-202

ИНН 258741236985

ОТЧЕТ

ПОЧАСОВОЙ

– наименование предприятия (программируется);

– ИНН (программируется);

– наименование отчёта;

С ГАШЕНИЕМ  
-----

ЧАС 11  
-----

– время продажи (работы, услуги) (с 11 до 12 часов);

КОЛ 22

– количество документов (квитанций);

СУМ \*986.45  
-----

– сумма по документам (квитанциям).

ЧАС 11  
-----

КОЛ 1

СУМ \*0.01  
-----

ДК № 7

– номер документа;

13:51 18.02.01

– дата, время;

ЧПМ № 1234567  
-----

– заводской номер ЧПМ.

## ПРИЛОЖЕНИЕ Б

Таблица кодов символов ЧПМ «ОРИОН-100».

Код	символ
0	А
1	Б
2	В
3	Г
4	Д
5	Е
6	Ж
7	З
8	И
9	Й
10	К
11	Л
12	М
13	Н
14	О
15	П
16	Р
17	С
18	Т
19	У

код	символ
20	Ф
21	Х
22	Ц
23	Ч
24	Ш
25	Щ
26	Ъ
27	Ы
28	Ь
29	Э
30	Ю
31	Я
32	№
33	пробел
34	*
35	(
36	)
37	!
38	“
39	+

код	символ
40	,
41	-
42	.
43	/
44	:
45	;
46	=
47	?
48	@
49	\$
50	0
51	1
52	2
53	3
54	4
55	5
56	6
57	7
58	8
59	9

код	символ
60	D
61	F
62	G
63	I
64	J
65	L
66	N
67	Q
68	R
69	S
70	U
71	V
72	W
73	Y
74	Z
75	%
76	&
77	#
78	,
79	€

## ПРИЛОЖЕНИЕ В

### Программа «Конфигуратор ЧПМ ОРИОН-100»

#### *Назначение программы «Конфигуратор ЧПМ ОРИОН-100»*

«Конфигуратор ЧПМ ОРИОН-100» (далее по тексту – программа) предназначена для:

- ✓ Программирования с ПЭВМ и считывания с ЧПМ базы товаров (услуг) (возможность сохранения базы в формате «CSV» и «XLS» (Excel));
- ✓ Настройка конфигурации ЧПМ;
- ✓ Просмотра сформированных отчетных документов.

#### *Требования к техническим средствам*

Для работы с программой требуется:

- ✓ ПЭВМ (с операционной системой семейства Microsoft Windows) оснащённую COM портом с интерфейсом RS-232;
- ✓ ОРНК.685621.039 кабель для соединения ПЭВМ с ЧПМ (поставляется по дополнительному заказу).

#### *Включение ЧПМ при работе с внешним устройством (ПЭВМ)*

Соединить кабелем (ОРНК.685621.039) ЧПМ с внешним устройством (ПЭВМ). Включить внешнее устройство с установленной на нем операционной системой «Windows», дождаться загрузки операционной системы.

Включить ЧПМ переводом кнопки «вкл / выкл» питания в положение «включено».

Перевести ЧПМ в режим программирования (см. раздел 6.1).

При отсутствии на ПЭВМ необходимого программного обеспечения (далее по тексту – ПО) для работы с ЧПМ «ОРИОН-100», произвести его установку с диска (поставляется по дополнительному заказу) или скачать с сайта ООО «НТЦ ОРИОН» (url: <http://www.ntc-orion.ru>).

Для начала установки запустить файл «prog\_ChPM\_orion100\_setup.exe» и следовать инструкциям. Данный установочный файл содержит программу «Конфигуратор ЧПМ ОРИОН-100» и краткое описание возможностей программы. Для установки программы вам необходимо обладать правами установки ПО.

Запустить программу «Конфигуратор ЧПМ ОРИОН-100». При этом на экране монитора отобразится:

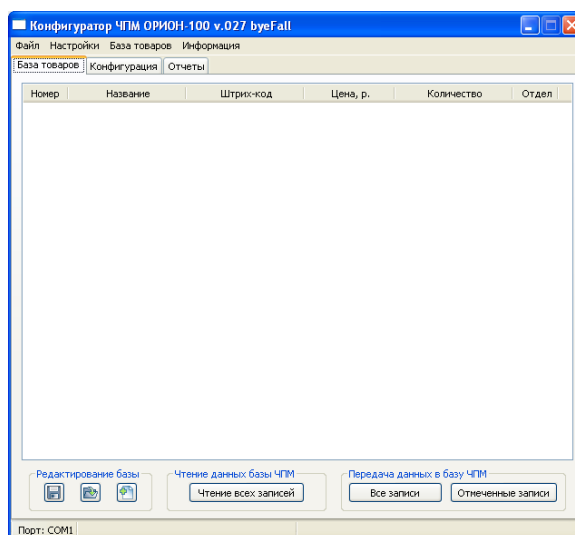

При первом запуске программы установить связь ЧПМ с ПЭВМ. Для чего в меню программы с помощью манипулятора «мышь» выбрать пункт меню «Настройки», затем «COM-порт» и выбрать необходимый COM-порт связи ЧПМ с ПЭВМ.

Программа сохраняет номер выбранного COM-порта при закрытии, и открывает его при следующем запуске программы.

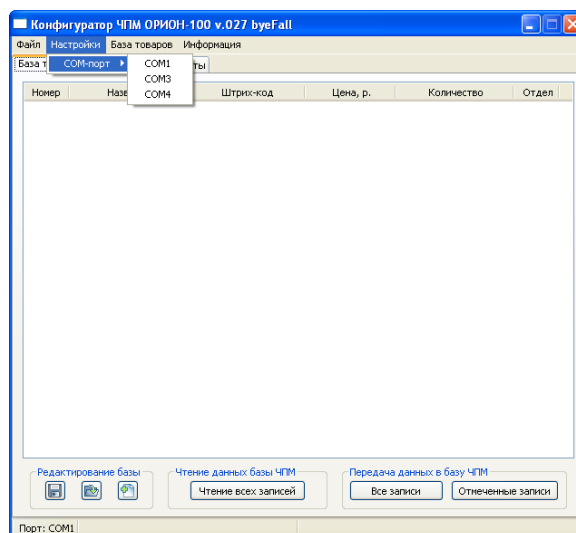

### **ВНИМАНИЕ!**

Наименование Сом порта может варьироваться с COM1 до COM255 в зависимости от конфигурации ПЭВМ.

### *Состав команд*

1. «База товаров», где программируются коды товаров со следующими параметрами:

- ✓ Номер товара;
- ✓ Наименование товара;
- ✓ Штрих-код товара;
- ✓ Цена по умолчанию или свободная цена;
- ✓ Количество (Учет количества товара);
- ✓ Номер секции (отдела).

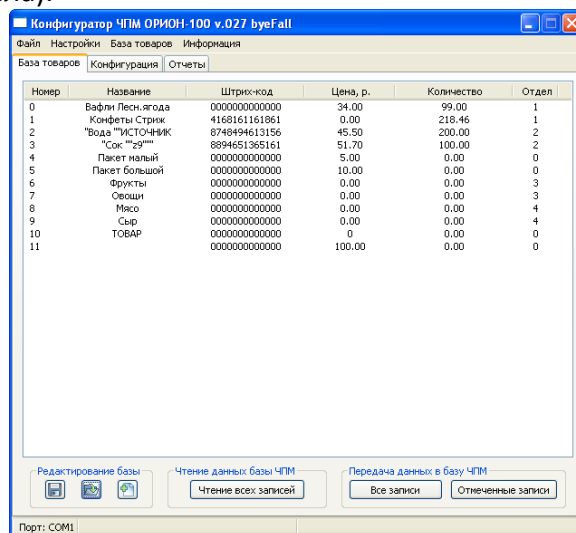

2. «Конфигурация», где программируются следующие данные:

- ✓ «Наим. организации, ИНН» – программирование заголовка документа;
- ✓ «Пароли» – программирование паролей доступа к режимам;
- ✓ «Операторы» – программирование Ф.И.О. и должности операторов;
- ✓ «Опции» – настройка параметров ЧПМ (Формат ввода денежных сумм, работа в режиме «Гастроном», выбор вида налога, выбор вида шрифта, вид использования ЧПМ, размер чековой ленты, управление подсветкой ЧПМ, распечатка контрольной ленты при проведении Z-отчета, учёт товаров, ограничение разрядности ввода суммы при оформлении продаж (работ, услуг), оформление продаж (работ, услуг) без распечатки на чековой ленте), установка количества строк для вписывания вручную наименования товаров;

- ✓ «Наим. отделов (услуг)» – программирование названия отделов (услуг);
- ✓ «Налоги» – программирование ставки налогов и их наименование;
- ✓ «Скидки/Надбавки» – программирование параметров скидок/надбавок;
- ✓ «Наименование документа» – программирование названия документа.

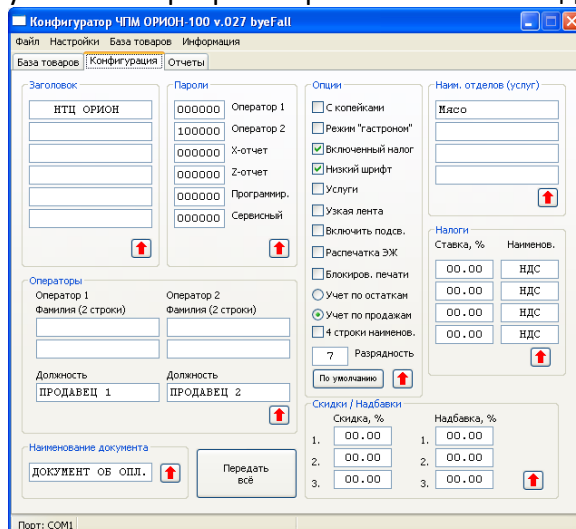

3. «Отчёты», где просматриваются сформированные отчётные документы:

- ✓ «Сменный» – формирование отчётных документов, хранящих информацию обо всех операциях оформления документов (квитанций) проведённых за истёкший период, но не более 24 часов после оформления первого документа (квитанций) после начала смены;
- ✓ «По операторам» – формирование отчётных документов за период, по проведённым операциям оформления документов (квитанций) с дифференциацией по операторам;
- ✓ «По отделам» – формирование отчётных документов за период, по проведённым операциям оформления документов (квитанций) с дифференциацией по секциям (отделам, услугам);
- ✓ «Почасовой» – формирование отчётных документов, о продажах (работах, услугах) по часам, учитывается количество документов и сумм по часам;
- ✓ «По кодам товаров» – формирование отчётных документов, о количественных продажах (работах, услугах) по кодам товаров (работ, услуг) с интерпретацией по базе товаров;
- ✓ «Электронный журнал» – формирование контрольной ленты по электронному журналу с интерпретацией по базе товаров.

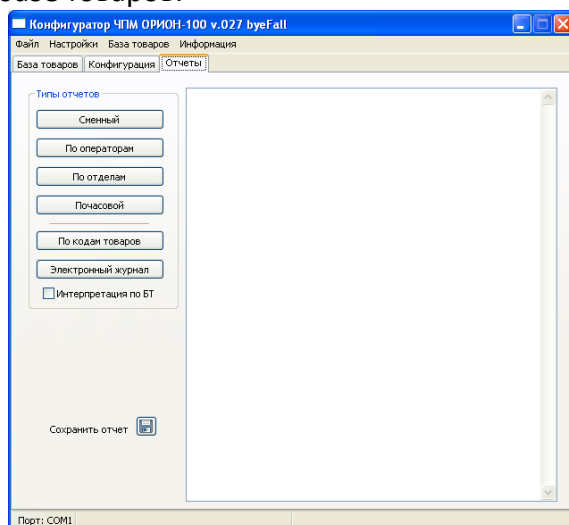

## ПРИЛОЖЕНИЕ Г

### Подключение сканера штрих-кода

Для работы с ЧПМ подойдет любой сканер штрих-кодов с интерфейсом RS-232.

Подключение сканера штрих-кодов к ЧПМ производится в следующем порядке:

1. Необходимо изготовить переходник DB9M – RJ11 (см. рисунок 9).
2. Запрограммировать сканер штрих-кодов на следующие параметры:
  - ✓ RS-232, скорость 9600, 8 бит, 1 стоповый бит, четности нет;
  - ✓ хоп/хoff включено (для исключения потери посылок, пока ЧПМ обрабатывает штрих-код);
  - ✓ - CR+LF – окончание посылки;
  - ✓ - Тип штрих-кода EAN 13.

3. Подключить к сканеру штрих-кодов штатный блок питания (в разъеме ЧПМ питание не предусмотрено).

Рисунок 9 – Схема переходника DB9M – RJ11.

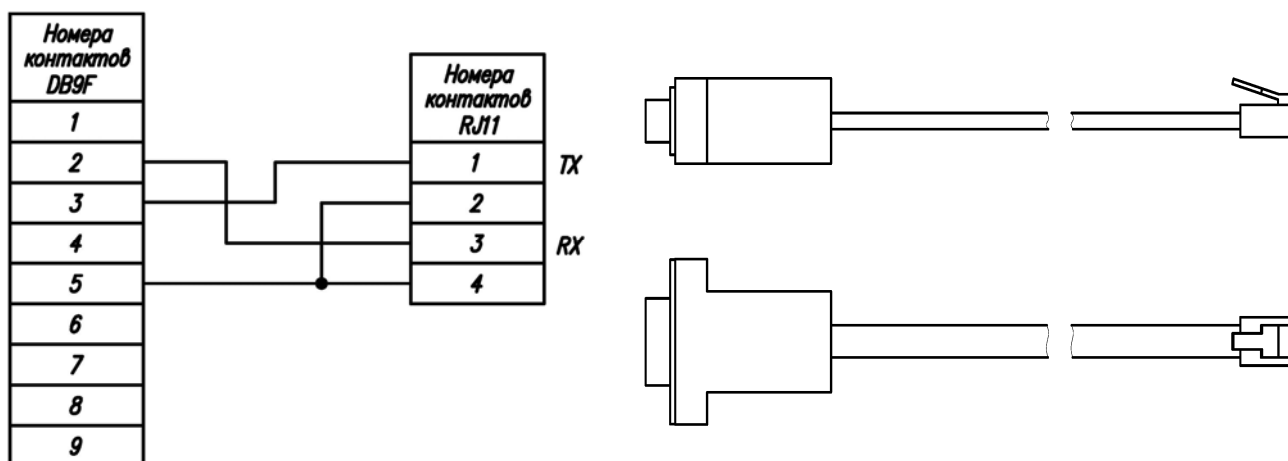

В процессе работы допускается замена сканера штрих-кодов на аналогичный, при этом параметры связи сканера штрих-кодов должны соответствовать параметрам связи порта на ЧПМ.

### Проверка подключения сканера штрих-кодов

Для проверки корректности настройки и подключения сканера штрих-кодов необходимо запрограммировать штрих-кода товара (см. раздел 6.1.2 п.8).

По вопросам продаж и поддержки обращайтесь:

Астана +7(7172)727-132 Волгоград (844)278-03-48 Воронеж (473)204-51-73 Екатеринбург (343)384-55-89 Казань (843)206-01-48 Краснодар (861)203-40-90 Красноярск (391)204-63-61 Москва (495)268-04-70 Нижний Новгород (831)429-08-12 Новосибирск (383)227-86-73 Ростов-на-Дону (863)308-18-15-1 Самара (846)206-03-16 Санкт-Петербург (812)309-46-40 Саратов (845)249-38-78 Уфа (347)229-48-122  
Единый адрес: [onr@nt-rt.ru](mailto:onr@nt-rt.ru) | [orion.nt-rt.ru](http://orion.nt-rt.ru)